



## Secció V. Anuncis Subsecció segona. Altres anuncis oficials AJUNTAMENT D'ANDRATX

1548

*Acord d'aprovació inicial de la modificació de l'Ordenança Municipal de Protecció del Medi Ambient  
Contra la Contaminació per renous i vibracions, de l'Ajuntament d'Andratx*

El Ple de l'Ajuntament d'Andratx en sessió ordinària celebrada el 25 de gener de 2024 ha adoptat el següent acord d'aprovació inicial de la modificació de l'Ordenança Municipal de Protecció del Medi Ambient Contra la Contaminació per renous i vibracions, de l'Ajuntament d'Andratx:

### PRIMER. - APROVAR

Inicialment la modificació de l'Ordenança Municipal de Protecció del Medi Ambient Contra la Contaminació per renous i vibracions, de l'Ajuntament d'Andratx, d'acord amb l'exposat als fonaments jurídics del present informe i vist el compliment dels principis de necessitat, eficàcia, proporcionalitat, seguretat jurídica, transparència, i eficiència, amb el següent cos normatiu:

### ORDENANÇA MUNICIPAL DE PROTECCIÓ DEL MEDI AMBIENT CONTRA LA CONTAMINACIÓ PER RENOUS I VIBRACIONS

Preàmbul

CAPÍTOL I. Objecte i àmbit d'aplicació

CAPÍTOL II. Prevenció i correcció de la contaminació acústica

CAPÍTOL III. Avaluació del renou i les vibracions

CAPÍTOL IV. Normes generals relatives als emissors acústics

CAPÍTOL V. Normes específiques per edificacions i instal·lacions

CAPÍTOL VI. Normes específiques per treballs a la via pública, obres i edificacions

CAPÍTOL VII. Normes específiques per sistemes d'alarma i megafonia, relacions veïnals i activitats a l'aire lliure i al medi ambient exterior

Secció 1<sup>a</sup> Sistemes d'alarma i megafonia

Secció 2<sup>a</sup> Relacions veïnals

Secció 3<sup>a</sup> Activitats a l'aire lliure

Secció 4<sup>a</sup> Altres activitats al medi ambient exterior

CAPÍTOL VIII. Normes específiques per a activitats comercials, industrials, de serveis, d'emmagatzematge, esportives, recreatives o de lleure

CAPÍTOL IX. Normes específiques per vehicles de motor i ciclomotors

CAPÍTOL X. Altres activitats

CAPÍTOL XI. Procediment d'inspecció i control i règim sancionador

Disposicions addicionals

Disposicions transitòries

Disposició derogatòria

Disposició final



## Preàmbul

Després d'anys de vigència de l'Ordenança municipal reguladora de renou i vibracions i de l'experiència adquirida, s'ha estimat que ha arribat el moment en què, per motius de molt diversa índole, però en especial per apreciar raons d'interès general, resulta obligat i impostergable emprendre una reforma de la mateixa per tal d'elaborar un text que, per una banda, corregeixi les mancances detectades, introdueixi la necessària coherència i actualització normativa, però, per altra banda, i de forma molt particular, serveixi al principal objectiu d'oferir una millor resposta als objectius que tant la llei com la més recent jurisprudència assenyalen com de prioritària consecució en el marc de la protecció de la salut de les persones, així com en definitiva, aconseguir en el camí sense retorn emprès per aquesta administració a la cerca d'un entorn ambientalment respectuós per al conjunt dels ciutadans, així com dels visitants del nostre terme municipal, alhora que també la consolidació d'un model turístic sostenible i de qualitat.

Així, i sota aquest prisma, a més d'introduir en aquesta modificació la lògica actualització normativa, i recollir les aportacions i suggeriments de la Policia Local, empresaris del sector de l'oci i la restauració i dels mateixos veïns del municipi, s'estableix la possibilitat d'adoptar mesures immediates o in situ a determinats supòsits com:

- a. No tenir títol habilitant per exercir l'activitat musical, equiparant amb això al procediment establert pels supòsits d'activitats amb títol als casos a què s'incompleixin les condicions de la llicència.
- b. En els casos d'absència de declaració responsable, o que no s'adjunti la documentació requerida.

De la mateixa manera, en els supòsits de manipulacions d'equips limitadors s'estableix que no en tots els supòsits s'adoptarà la mesura amb caràcter immediat, sinó que serà el funcionari o funcionària actuant el que, analitzant les circumstàncies concurrents al cas, podrà optar per l'adopció de la mesura "in situ", o, si és el cas, acordar que se segueixi el procediment d'incoació d'expedient sancionador.

D'altra banda, i a fi que les esmentades mesures adoptades per incompliment a les determinacions d'aquesta Ordenança, guardin la deguda coherència cap a la Llei 1/2007, de 16 de març, contra la contaminació acústica de les Illes Balears, i, així mateix, amb la Llei 7/2013, de 26 de novembre, de règim jurídic d'instal·lació, accés i exercici d'activitats a les Illes Balears, en la redacció donada per la Llei 6/2019, de 8 de febrer, les mateixes apareixen revestides de la naturalesa de mesures provisionals, aclarint de la mateixa manera el règim de la seva adopció, ratificació, modificació, i aixecament.

Per tot això s'amplia l'article referent al règim sancionador i se n'introdueix un article referent a infraccions relatives a usuaris de la via pública, activitats domèstiques i relacions veïnals. Així mateix, es regula l'adopció de mesures provisionals i les competències per la seva adopció i aixecament

Finalment, s'afegeix un article en el qual es dona resposta actualitzada i coherent respecte a les facultats i acreditació que corresponen als funcionaris o funcionàries que exerceixen la funció inspectora.

Per tot el que s'ha exposat, l'Ajuntament d'Andratx, fent ús de les atribucions que li atorguen la vigent Llei Reguladora de les Bases de Règim Local, Reglament de Serveis de les Corporacions Locals, Llei municipal i de règim local, i una altra normativa concordant i aplicable a la matèria, promulga la següent ordenança:

## CAPÍTOL I

### Objecte i àmbit d'aplicació

#### Article 1. Objecte

Aquesta Ordenança té per objecte, dins de les competències d'aquest Ajuntament, regular les mesures i els instruments necessaris per a prevenir i corregir la contaminació acústica en el terme municipal.

Així com la seva coordinació amb les altres ordenances d'aquest municipi i aportar els instruments jurídics, i també tècnics, necessaris perquè es pugui donar una resposta adequada a les inquietuds dels ciutadans i de les ciutadanes respecte a la contaminació acústica, millorant la qualitat de vida, en un procés d'una creixent conscienciació ambiental.

#### Article 2. Àmbit d'aplicació

Estan sotmesos a aquesta Ordenança les instal·lacions, les màquines, els projectes de construcció, les relacions de veïnat, els comportaments ciutadans a l'interior i l'exterior dels edificis, les activitats de caràcter públic o privat i, en general, els emissors acústics independentment de qui sigui el titular, el promotor o el responsable, tant si és una persona física com jurídica, pública o privada, en un lloc públic o privat, obert o tancat, dins del nostre terme municipal, susceptibles de generar contaminació acústica per renou o vibracions.

Queden exclosos de l'àmbit d'aplicació d'aquesta Ordenança:

- a.- Les infraestructures portuàries i aeroportuàries i els eixos viaris i ferroviaris de competència estatal o autonòmica.
- b.- Les activitats i infraestructures militars, que es regeixen per la normativa específica pròpia.
- c.- Els renous que generin embarcacions de qualsevol classe o activitats a les aigües que limiten amb la costa, el control de les quals es reserva a l'autoritat estatal competent.
- d.- El renou procedent de veus de nens.

### Article 3. Acció pública

Les persones físiques o jurídiques poden denunciar davant l'Ajuntament qualsevol actuació pública o privada de les quals esmenta l'article anterior que causi molèsties, risc o dany per a les persones o els béns de qualsevol naturalesa de manera que incompleixi les normes de protecció acústica que estableix aquesta Ordenança.

### Article 4. Competències

1.- Les prescripcions d'aquesta Ordenança són de compliment obligat i directe exigible a qualsevol classe d'espectacles, construccions, demolicions, obres, instal·lacions fixes o temporals i qualsevol altra activitat que prevegin les normes d'ús urbanístic, com també per a ampliacions o reformes que es projectin o executin.

També és exigible el compliment respecte dels comportaments dels veïns o usuaris de la via pública, sens perjudici dels drets fonamentals que preveu la Constitució espanyola.

2.- Les competències municipals que preveu aquesta Ordenança poden ser exercides per l'Alcaldia, la regidoria delegada o qualsevol òrgan o àrea que es pugui crear per aconseguir millor els objectius que es persegueixen.

3.- Dins del marc de les competències municipals, i amb la finalitat que es compleixi aquesta Ordenança, qualsevol d'aquests òrgans pot adoptar les mesures cautelars, correctores o reparadores necessàries, ordenar totes les inspeccions que cregui convenients i aplicar les sancions que preveuen aquesta Ordenança u una altra norma específica aplicable.

### Article 5. Definicions i índexs acústics

A efectes d'aquesta Ordenança, s'entén per:

- a. Activitat:** conjunt d'operacions o treballs de caràcter industrial, comercial, professional o de serveis, que s'exerceix en un centre, local, espai delimitat o establiment.
- b. Aïllament acústic:** capacitat d'un element constructiu o tancament de no transmetre el so. Generalment, el grau d'aïllament acústic s'avalua comparant la relació entre les energies sonores a banda i banda de l'element.
- c. Àrea acústica:** àmbit territorial, delimitat per l'Administració competent, que presenta el mateix objectiu de qualitat acústica.
- d. Àrea urbanitzada:** superfície del territori que compleix els requisits que estableix la legislació urbanística aplicable per ser classificada com a sòl urbà o urbanitzat, i que està integrada, de manera legal i efectiva, en la xarxa de dotacions i serveis propis dels nuclis de població. S'entén que és així quan les parcel·les, estiguin edificades o no, disposen de les dotacions i els serveis que requereix la legislació urbanística o poden arribar a disposar dels mateixos sense més obres que les de connexió a les instal·lacions a funcionament.
- e. Àrea urbanitzada existent:** superfície del territori que era àrea urbanitzada abans de l'entrada en vigor del Reial decret 1367/2007, de 19 d'octubre, que desplega la Llei 37/2003, de 17 de novembre, del renou, quant a la zonificació acústica, els objectius de qualitat i les emissions acústiques.
- f. Avaluació acústica:** resultat d'aplicar qualsevol mètode reglat dels quals recull la Llei 37/2003, o els reglaments que la despleguen, inclosa aquesta Ordenança, que permet calcular, predir, preveure o mesurar la qualitat acústica i els efectes de la contaminació acústica.
- g. Ciclomotor:** vehicle que defineix com a ciclomotor l'annex I del Reial decret legislatiu 6/2015, de 30 d'octubre, pel qual s'aprova el text refós de la Llei sobre Trànsit, Circulació de Vehicles de Motor i Seguretat Viària o norma que ho substitueix.
- h. Contaminació acústica:** presència a l'ambient de renous o de vibracions, sigui qui sigui l'emissor acústic que els origina, que provoquen molèstia, risc o dany per a les persones, per al desenvolupament de les seves activitats o pels béns de qualsevol naturalesa, o que causen efectes significatius sobre el medi ambient.
- i. Confrontació:** situació que es dona en la transmissió del renou, quan l'emissor i el receptor comparteixen murs i el renou es transmet única i exclusivament de manera estructural.
- j. Efectes nocius:** efectes negatius sobre la salut humana o el medi ambient.
- k. Emissor acústic:** qualsevol infraestructura, equip, màquina, activitat o comportament que genera contaminació acústica. També s'anomena font sonora o font de renou o vibracions.
- l. Índex de renou o acústic:** magnitud física que expressa la contaminació acústica i que té relació amb els efectes nocius que



produceix.

**m. Índex de vibració:** magnitud física que expressa la vibració i que té relació amb els efectes nocius que produceix.

**n. Limitador registrador sonomètric:** aparell destinat a controlar el renou emès pels mitjans de reproducció sonora i registrar els episodis de superació dels valors límit d'immissió de renou que estableix aquesta Ordenança.

**o. Mapa de renou:** representació gràfica dels nivells significatius de renou ambiental en un determinat territori obtinguts mesurant un conjunt de punts representatius a períodes diferents.

**p. Nivell d'emissió:** nivell sonor en un lloc determinat originat per un emissor acústic que funciona en el mateix emplaçament.

**q. Nivell d'immissió:** nivell sonor en un lloc determinat originat per un emissor acústic ubicat en un altre emplaçament. També s'anomena nivell de recepció.

**r. Objectiu de qualitat acústica:** conjunt de requisits que han de complir les característiques acústiques d'un espai determinat en un moment concret, avaluat a funció dels índexs acústics que li siguin aplicables.

**s. Pla d'acció acústica:** pla en què s'especifiquen les actuacions per solucionar les qüestions relatives al renou i als seus efectes, que pot incloure la reducció del renou, si cal.

**t. Qualitat acústica:** grau d'adequació de les característiques acústiques d'un espai a les activitats que s'hi duen a terme.

**u. Renou:** senyal sonor que molesta o incòmoda als éssers humans, o que els produceix o té l'efecte de produir un resultat psicològic o fisiològic advers.

**v. Renou ambiental:** conjunt de senyals sonors procedents de diverses fonts, expressat en termes de nivell de pressió sonora, en un emplaçament i en un temps concret.

**w. Sistema bitonal:** sistema de funcionament d'un dispositiu acústic que utilitza dos tons perfectament diferenciables de manera alternativa en intervals regulars.

**x. Sistema freqüencial:** sistema de funcionament d'un dispositiu acústic al qual la freqüència dominant del so emès pot variar de manera controlada, manual o automàticament.

**y. Sistema monotonal:** sistema de funcionament d'un dispositiu acústic al qual predomina un únic to.

**z. Transmissió de renou aeri:** transmissió del renou quan l'emissor i el receptor no comparteixen cap estructura física (com ara murs) i estan separats únicament per l'aire.

**aa. Valor límit:** valor d'un índex acústic que no ha de ser sobrepasat. Els valors límit poden variar segons l'emissor acústic (renou del trànsit rodat, ferroviari o aeri, renou industrial, etc.), l'entorn o la vulnerabilitat a la contaminació acústica dels grups de població. També poden ser diferents en situacions diferents (quan canvia l'emissor acústic o l'ús donat a l'entorn). En cas que se superi un valor límit les autoritats competents estan obligades a preveure o aplicar mesures tendents a evitar-ho.

**bb. Vehicle:** vehicle que es defineix al Reial decret legislatiu 6/2015, de 30 d'octubre, pel qual s'aprova el text refós de la Llei sobre trànsit, Circulació de Vehicles a Motor i Seguretat viària. S'exclouen d'aquesta definició els ciclomotors i els tramvies.

**cc. Vibració:** pertorbació produïda per un emissor acústic que provoca l'oscil·lació periòdica dels cossos sobre la posició d'equilibri.

**dd. Zona de protecció acústica especial:** zona on es produeixen nivells sonors alts encara les activitats que hi ha, individualment considerades, compleixen els nivells legals exigits.

**ee. Zona de servitud acústica:** sector del territori, delimitat en els mapes de renou, on les immissions poden superar els objectius de qualitat acústica aplicables a les àrees acústiques corresponents i on es poden establir restriccions per a determinats usos del sòl, activitats, instal·lacions o edificis, per tal de complir, com mínim, els valors límits d'immissió que hi ha establerts.

**ff. Zona de situació acústica especial:** zona de protecció acústica especial a la qual les mesures adoptades no han evitat l'incompliment dels objectius acústics.

**gg. Zona de transició:** àrea on es defineixen valors intermedis entre dues zones limítrofs.

**hh. Zona tranquil·la en una aglomeració:** espai on no se supera un valor, que ha de ser fixat pel Govern, d'un determinat índex acústic.

**ii. Zona tranquil·la a un camp obert:** espai no pertorbat per renou procedent del trànsit rodat, les activitats industrials o les activitats esportives o recreatives.

Els termes acústics no inclosos en aquest article s'interpretaran de conformitat amb la Llei estatal 37/2003; el Reial decret 1513/2005, de 16 de desembre, que desplega aquesta Llei a quant a l'avaluació i la gestió del renou ambiental; el Reial decret 1367/2007; la Llei 1/2007, de 16 de març, contra la contaminació acústica de les Illes Balears, i els termes que recullen el Codi Tècnic de l'Edificació i, a particular, el document bàsic "DB-HR Protecció enfront del renou", aprovat pel Reial decret 1371/2007, de 19 d'octubre, o el que ho substitueixi.

## Article 6. Drets i deures

1.- D'acord amb el que estableix la normativa per la qual es regula el dret d'accés a la informació en matèria de medi ambient, l'Ajuntament posarà a disposició de la població la informació relativa a la contaminació acústica, de manera clara, comprensible i fàcilment accessible.

2.- Els ciutadans tenen el deure de complir les normes de conducta que determina aquesta Ordenança en relació amb la contaminació acústica.

## CAPÍTOL II Prevençió i correcció de la contaminació acústica

### Article 7. Períodes horaris

Als efectes de l'aplicació d'aquesta Ordenança, i en exercici de les facultats de modificació de l'hora de començament del període de dies atorgats al punt 1 de l'apartat A, annex I, del Reial decret 1367/2007, de 19 d'octubre, pel qual es desenvolupa la Llei 37/2003, de 17 de novembre, del renou, pel que fa a zonificació acústica, objectius de qualitat i emissions acústiques; es considera període de temps diürn, de les 8.00 a les 20.00 hores, període de temps vespertí, de les 20.00 a les 24.00 hores, i període de temps nocturn, de 24.00 a 8.00 hores. En aquests períodes s'aplicaran els índexs acústics  $L_d$ ,  $L_e$  i  $L_n$ , respectivament.

### Article 8. Aplicació dels índexs acústics

1.- Per avaluar el nivell sonor ambiental s'utilitzaran els índexs dels nivells sonors continus equivalents dels períodes diürn, vespertí i nocturn, expressats a decibels ponderats ( $L_{Aeq}$  diürn,  $L_{Aeq}$  vespertí,  $L_{Aeq}$  nocturn, respectivament), que es calculen fent la mitjana de cadascun dels nivells en els períodes diürn, vespertí i nocturn d'un any ( $L_d$ ,  $L_e$  i  $L_n$ , respectivament). Les mesures es prendran d'acord amb el protocol que s'estableix a l'annex IV d'aquesta Ordenança.

2.- Per avaluar els nivells sonors emesos i transmesos per emissors acústics s'emprarà com a índex el nivell sonor continu equivalent per a un període d'integració de 5 segons com a mínim, expressat en decibels ponderats ( $L_{Aeq}$ , 5 segons). Les mesures es prendran d'acord amb el protocol que s'estableix a l'annex IV d'aquesta Ordenança.

3.- Els nivells sonors emesos per emissors acústics subjectes al compliment d'alguna norma específica, com ara màquines d'ús a l'aire lliure, es mesuraran i expressaran de conformitat amb allò que determinin aquestes normes específiques.

4.- Els nivells sonors emesos per vehicles de motor i ciclomotors s'avaluaran de conformitat amb l'annex V d'aquesta Ordenança.

5.- En el cas de nous emissors, per comprovar el compliment dels nivells de vibracions aplicables a l'espai interior dels edificis, s'aplicarà l'índex  $L_{wv}$ , d'acord amb els articles 2 h, 3.1 b i l'annex I, apartat B, del Reial decret 1367/2007.

### Article 9. Integració del renou a la gestió ambiental municipal

1. En l'execució de les tasques de planejament urbà i d'organització de les activitats i els serveis que comporten les actuacions municipals, es garantirà la disminució dels nivells sonors ambientals sempre que sigui possible.

2. Els criteris a què es refereix el paràgraf anterior s'aplicaran, entre d'altres, en els àmbits següents:

- El planejament urbanístic en general.
- La planificació i el projecte de vies de circulació.
- L'organització del trànsit en general.
- Els transports col·lectius urbans.
- La recollida de fems i la neteja de les vies i els espais públics.
- La ubicació de centres docents, sanitaris, llocs de residència col·lectiva i altres establiments que l'Ajuntament consideri d'especial protecció acústica.
- La consideració de l'impacte acústic en la concessió de llicències d'obres i d'activitats.
- La regulació i el control periòdic de qualsevol activitat privada, comercial o lúdica a vies públiques o espais de concurrència pública.

3.- L'Ajuntament podrà prendre les mesures complementàries que estimi convenients per a corregir i millorar els nivells acústics.

4.- L'Ajuntament determinarà els nivells sonors ambientals del municipi de manera periòdica per a actualitzar el mapa de renous, i poder així adequar-lo a aquesta Ordenança, avaluarà les variacions produïdes i establirà plans acústics d'acció municipal o declararà zones de protecció acústica especial.

### Article 10. Àrees acústiques

L'Ajuntament delimitarà les àrees acústiques que es recullen a l'annex I d'aquesta Ordenança d'acord amb l'ús predominant del sòl que determina l'article 17 de la Llei 1/2007 i aplicant els criteris que determina l'article 5 del Reial decret 1367/2007.

Els objectius de qualitat acústica per a cadascuna de les àrees acústiques que preveu aquesta Ordenança es recullen a les taules de l'annex II.

#### **Article 11.** Mapa de renou del municipi

1.- El mapa de renou del municipi té per objectius: classificar acústicament les zones urbanes, els nuclis de població i, si escau, les zones del medi natural, d'acord amb allò que estableix l'annex I; analitzar els nivells acústics del terme municipal, i proporcionar informació sobre les fonts sonores que causen la contaminació acústica.

2.- L'Ajuntament elaborarà el mapa de renou, que ha de complir els requisits mínims que es detallen a l'annex IV del Reial decret 1513/2005 i de l'article 21 de la Llei 1/2007, de 16 de març, contra la contaminació acústica de les Illes Balears, aplicant els criteris que s'estableixen per als nivells d'immissió dels emissors acústics a les zones urbanes, els nuclis de població i, si escau, les zones de medi natural, per tal d'analitzar els nivells acústics existents i proporcionar informació sobre les fonts sonores de la contaminació acústica del territori mitjançant la delimitació de les àrees acústiques del municipi.

Per elaborar-lo, es distingiran les àrees diferenciades que s'indiquen a continuació d'acord amb l'ús que hi ha o que està previst, les fonts que generen la contaminació acústica o les condicions de qualitat sonora:

- a.- Principals vies de comunicació municipals.
- b.- Àrees industrials i recreatives.
- c.- Àrees residencials i comercials.
- d.- Àrees especialment protegides per l'ús sanitari, docent o cultural.
- e.- Àrees especialment protegides pels valors mediambientals, que necessiten ser preservats de la contaminació acústica.
- f.- Àrea del centre històric.

3.- El mapa de renou del municipi delimitarà, de conformitat amb les directrius de desenvolupament que preveu l'article 15.2 de la Llei 37/2003, l'àmbit territorial on s'han d'integrar les àrees acústiques, i ha de contenir, per cada una de les àrees acústiques, informació sobre els aspectes següents:

- a.- El valor dels índexs acústics que hi ha o que es preveu que hi hagi.
- b.- Els valors límit i els objectius de qualitat acústica.
- c.- El compliment o la superació dels valors límits i els objectius de qualitat acústica.
- d.- Els models de càlcul i les dades que s'han utilitzat per calcular el renou.
- e.- El nombre previst de persones, d'habitatges i de centres sanitaris, educatius i culturals exposats a la contaminació acústica.
- f.- Les limitacions derivades de les servituds aeronàutiques, determinades d'acord amb la normativa aplicable.

El mapa de renou municipal es revisarà i, si ca necessari, modificarà cada cinc anys a partir de la data a què ho aproveu el Ple de l'Ajuntament.

#### **Article 12.** Pla acústic d'acció municipal

Totes les actuacions municipals que es desprenen de l'apartat anterior es concretaran a un pla acústic d'acció municipal, el qual inclourà aspectes referits a la prevenció, el control i la correcció de la contaminació acústica; les actuacions de conscienciació i informació sobre la incidència d'aquest tipus de contaminació tant per a residents com per a visitants, i la determinació dels objectius de qualitat acústica associats als índexs d'emissió i immissió de renous i vibracions, tenint en compte el mapa de renous elaborat. El pla especificarà la durada, el procediment de revisió i els mecanismes de finançament.

El contingut mínim i el procediment d'elaboració del pla acústic d'acció municipal s'ajustarà als requisits que s'estableixen a la secció 4a del capítol II de la Llei 1/2007 i a l'article 10 del Reial decret 1513/2005.

#### **Article 13.** Objectius de qualitat acústica per renous i vibracions

1.- Els objectius de qualitat acústica dels nivells sonors ambientals aplicables a les àrees urbanitzades existents i als nous desenvolupaments urbanístics figuren a les taules A i A0, respectivament, de l'annex II d'aquesta Ordenança, i s'avaluaran d'acord amb el procediment que defineix l'annex I del Reial decret 1367/2007.

2.- Els valors límit aplicables a espais naturals de protecció acústica especial i reserves de sons d'origen natural declarats d'acord amb les disposicions de la Llei 1/2007, seran els que fixi en cada cas l'Administració ambiental autonòmica competent per declarar-los i s'aplicaran dins dels límits geogràfics que s'estableixin a la declaració corresponent.

3.- Els objectius de qualitat acústica per a renou aplicable a l'espai interior habitable d'edificis destinats a habitatge, usos residencials (inclosos residencials públics), hospitalaris, educatius o culturals, figuren a la taula B de l'annex II.



4.- Els objectius de qualitat acústica per vibracions transmeses per emissors acústics a espais interiors figuren a la taula C de l'annex II.

#### **Article 14.** Declaració de zones de protecció acústica especial

1.- Es podran declarar zona de protecció acústica especial, les zones on es produeix un nivell sonor alt a causa del gran nombre d'activitats recreatives, espectacles o establiments públics que hi ha; l'activitat de les persones que en fan ús; el renou del trànsit, com també qualsevol altra activitat, permanent o temporal, que incideixi en la saturació del nivell sonor de la zona, malgrat que cada activitat considerada individualment compleixi els nivells que s'estableixen a aquesta Llei.

2.- Correspon a l'Ajuntament, d'ofici o a petició dels veïns, d'acord amb el que s'estableix a la Llei 27/2006, de 18 de juliol, per la que es regulen els drets d'accés a la informació, de participació pública i d'accés a la justícia en matèria de medi ambient, proposar la declaració de les zones de protecció acústica especial, per a la qual cosa aportarà un informe tècnic elaborat pels tècnics municipals, que poden sol·licitar assistència tècnica externa, que com mínim contingui la informació següent:

- a.- El nivell d'immissió tant a l'ambient interior com a l'exterior
- b.- El nivell de renou de fons en diversos períodes horaris.
- c.- La persona que ha mesurat els nivells sonors i una explicació breu dels criteris tècnics aplicats per escollir els punts i les hores per mesurar-los.
- d.- Una proposta de les mesures concretes que s'aplicaran a la zona, d'acord amb les mesures que fixa l'article 31 de la Llei 1/2007, per complir els objectius de qualitat acústica que preveu l'annex II d'aquesta Ordenança.

3.- La proposta se sotmetrà al tràmit d'informació pública durant un període d'un mes, per la qual cosa es publicarà un anunci en el Butlletí Oficial de les Illes Balears i en dos dels diaris d'informació general de més difusió en la comunitat autònoma, en el qual figurarà el lloc on es pot consultar l'expedient. Així mateix, s'obrirà un tràmit d'audiència de l'expedient a fi que les associacions més representatives puguin presentar les al·legacions que considerin pertinents, d'acord amb el que s'estableix a la Llei 27/2006.

4.- Després del tràmit d'audiència i d'informació pública, l'Ajuntament aprovarà la declaració de zona de protecció acústica especial i l'enviarà al Consell Insular de Mallorca. L'acord de declaració es publicarà en el Butlletí Oficial de les Illes Balears i entrarà en vigor, excepte que es disposi el contrari, l'endemà de la seva publicació.

5.- En les zones declarades de protecció acústica especial es perseguirà la reducció progressiva dels nivells d'immissió fins a aconseguir els objectius de qualitat sonora que s'indiquen en l'annex II d'aquesta Ordenança.

6.- L'Ajuntament elaborarà un pla de zona per a adoptar totes o algunes de les mesures que s'indiquen a continuació:

- a.- Suspènre l'obertura d'activitats que puguin agreujar la situació.
- b.- Establir horaris restringits per a les activitats directament o indirectament responsables dels nivells alts de contaminació acústica.
- c.- Prohibir la circulació d'alguna classe de vehicles o restringir la velocitat, o limitar la circulació en horaris determinats, d'acord amb altres administracions competents.
- d.- Establir límits d'emissió a l'exterior més restrictius que els de caràcter general, i exigir mesures correctores complementàries als titulars de les activitats.
- e.- Qualsevol altra mesura que es consideri adequada per a reduir el nivell de contaminació acústica.

7.- Les mesures adoptades en els plans de zona es mantindran en vigor mentre no es publiqui en el *Butlletí Oficial de les Illes Balears* la resolució de l'òrgan que va dictar la declaració de zona de protecció acústica especial per la qual cessa aquesta declaració, fonamentada en un informe tècnic que acrediti que s'han recuperat els nivells superats.

8.- En la resolució de cessament, amb la finalitat que no es repeteixin les circumstàncies que van motivar la declaració de la zona de protecció acústica especial, s'inclourà un programa d'actuacions encaminat a complir els objectius que preveu l'article 15 de la Llei 1/2007. No obstant això, si en la mateixa zona es constata de nou la superació del nivell límit, l'Administració competent la declararà una altra vegada zona de protecció acústica especial, d'acord amb el procediment abreujat que s'estableixi reglamentàriament.

9.- L'Ajuntament, d'ofici o a petició de les persones afectades, pot fer nous mesuraments en els punts indicats a l'informe tècnic, i disposarà aquesta informació a disposició pública a fi que qualsevol persona pugui consultar-la.

10.- Si les mesures correctores incloses en el pla que s'apliquen en una zona de protecció acústica especial no poden evitar l'incompliment dels objectius de qualitat acústica, l'Administració competent declararà la zona concreta com zona de situació acústica especial. En aquesta zona s'aplicaran noves mesures correctores específiques dirigides a millorar la qualitat acústica a llarg termini i, a particular, a complir els objectius de qualitat acústica que corresponen a l'espai interior.

### CAPÍTOL III Avaluació del renou i les vibracions

#### Article 15. Límit d'immissió del renou transmès al medi ambient exterior

1.- Les instal·lacions, els establiments i les activitats, tant nous com existents, respectaran els valors límits d'immissió de renou transmès al medi ambient exterior que s'indiquen en el quadre B1 de l'annex III d'aquesta Ordenança, segons el tipus d'àrea acústica receptora.

2.- Es considera que es compleixen aquests límits sí:

a.- Els valors dels acústics determinats d'acord amb els procediments que s'estableixen en l'annex IV d'aquesta Ordenança i l'annex IV del Reial decret 1367/2007, no excedeixen en més de 5 dB(A) el límit d'aplicació que es fixa en la taula B1 de l'annex III d'aquesta Ordenança.

b.- Els valors diaris ( $L_d$ ,  $L_e$ ,  $L_n$  i  $L_{don}$ ), determinats d'acord amb els procediments que s'estableixen en l'annex IV d'aquesta Ordenança i l'annex IV del Reial decret 1367/2007, no excedeixen en més de 3 dB(A) el límit d'aplicació que es fixa en la taula B1 de l'annex III d'aquesta Ordenança.

3.- En el cas que s'hagin de mesurar valors d'immissió en sòls que no tinguin la consideració d'àrea urbanitzada, s'aplicaran els valors límit d'immissió de renous corresponents a l'ús residencial o d'habitatge, tret que una norma de rang més alt disposi el contrari.

4.- Els nivells anteriors també s'aplicaran a altres establiments oberts al públic amb usos diferents als quals s'esmenten, atenent raons d'analogia funcional o a la necessitat d'una protecció acústica equivalent.

#### Article 16. Límit de renou transmès per qualsevol emissor acústic a un espai interior receptor

1.- Les instal·lacions, els establiments i les activitats, tant nous com existents, respectaran els valors límits d'immissió de renou transmès a l'espai interior receptor que s'indiquen en el quadre B2 de l'annex III d'aquesta Ordenança, segons el tipus d'àrea acústica receptora.

2.- La taula B2 és vàlida tant per a fonts ubicades en espais interiors confrontants com per a fonts ubicades en el medi ambient exterior.

3.- Es considera que es compleixen aquests límits sí:

a.- Els valors dels índexs acústics determinats d'acord amb els procediments que s'estableixen en l'annex IV d'aquesta Ordenança i l'annex IV del Reial decret 1367/2007, no excedeixen en més de 5 dB(A) el límit d'aplicació que es fixa en la taula B2 de l'annex III d'aquesta Ordenança.

b.- Els valors diaris ( $L_d$ ,  $L_e$ ,  $L_n$  i  $L_{don}$ ), determinats d'acord amb els procediments que s'estableixen en l'annex IV d'aquesta Ordenança i l'annex IV del Reial decret 1367/2007, no excedeixen en més de 3 dB(A) el límit d'aplicació que es fixa en la taula B2 de l'annex III d'aquesta Ordenança.

4.- Els nivells anteriors també s'aplicaran a altres establiments oberts al públic amb usos diferents als quals s'esmenten, atenent raons d'analogia funcional o a la necessitat d'una protecció acústica equivalent.

5.- Quan a un edifici es permetin usos diferents del general -comercial, administratiu, industrial, etc.-, els límits exigibles de transmissió interior entre locals de titulars diferents són els que s'estableixen per al receptor més sensible acústicament.

#### Article 17. Límits de vibracions aplicables a espais interiors

Els emissors generadors de vibracions respectaran els valors límit de transmissió als locals acústicament confrontants que es fixen en la taula C de l'annex III d'aquesta Ordenança, de forma que no causin molèsties als ocupants.

### CAPÍTOL IV Normes generals relatives als emissors acústics

#### Article 18. Prohibició de la pertorbació de la convivència

La producció de renous en el medi ambient exterior o de renous o vibracions a l'interior dels edificis respectarà les normes i els usos que exigeix la convivència, de forma que no causi molèsties que pertorbin de manera immediata i directa la tranquil·litat dels veïns ni impedeixi



el descans o el funcionament normal de les activitats pròpies dels locals receptors.

Per això, no hi és permès:

- a.- En els llocs públics o privats, oberts o tancats, amb les exclusions assenyalades en l'article 2, la instal·lació de màquines o aparells que transmetin en zones properes a edificis, habitatges, centres sanitaris, educatius i, en general, zones d'oci, nivells sonors superiors als límits establerts en els annexos d'aquesta Ordenança.
- b.- La instal·lació d'equips d'aire condicionat, ventilació o refrigeració, com ventiladors, extractors, unitats condensadores i evaporadors, compressors, bombes, torres de refrigeració i altres de similars, si transmeten als edificis propis, confrontants o propers, nivells sonors superiors als límits establerts en els annexos.
- c.- La instal·lació de màquines de qualsevol classe que transmetin als edificis confrontants o propers nivells de vibracions superiors als límits establerts per aquesta normativa.

#### **Article 19.** Autorització per a superar els valors límit de renou

1.- Amb motiu de l'organització d'actes d'especial projecció oficial, cultural, religiosa o de naturalesa anàloga, l'administració pública competent, per raó del territori on estigui ubicada la zona, pot adoptar, en determinades àrees acústiques, prèvia valoració de la incidència acústica, les mesures necessàries que deixin en suspens temporalment el compliment dels objectius de qualitat acústica que li són d'aplicació.

2.- Així mateix les persones titulars dels emissors acústics poden sol·licitar a l'Ajuntament autorització per a superar els valors límit que s'estableixen en el capítol III d'aquesta Ordenança de manera provisional i temporal, per al que han de presentar una sol·licitud, amb almenys un mes d'antelació a l'acte, acompanyada d'un estudi acústic que la justifiqui raonadament.

L'Ajuntament notificarà la resolució amb anterioritat a la data programada per a l'esdeveniment. En qualsevol cas, l'Ajuntament només pot autoritzar l'acte si havent valorat la incidència acústica, s'acredita que s'empren les tècniques acústiques més adequades i, així i tot, no es poden respectar els valors límit establerts en la llicència.

3.- Quan es concedeixi el permís, l'autorització fixarà expressament el nom, les dates de l'esdeveniment, les dades de la persona responsable i els períodes horaris en què es poden fer actuacions o usar dispositius musicals, de megafonia o anàlegs.

4.- Respecte a les obres, s'atindrà a l'indicat en el capítol VI d'aquesta Ordenança, les prescripcions no podran ser modificades o suspeses.

### **CAPÍTOL V**

#### **Normes específiques per a edificis i instal·lacions**

#### **Article 20.** Condicions dels edificis de protecció del renou i les vibracions

1.- Els elements constructius dels edificis nous i les seves instal·lacions tindran les característiques adequades per a complir les exigències bàsiques de protecció contra el renou (HR) que s'indiquen en l'article 14 del Reial decret 314/2006, de 17 de març, pel qual s'aprova el Codi Tècnic de l'Edificació. Tal com s'indica en aquest Reial decret, per a justificar el compliment de l'exigència bàsica, es poden adoptar solucions tècniques basades en el document bàsic "DB HR Protecció enfront del renou", o bé solucions alternatives equivalents al DB HR.

2.- Les modificacions i el manteniment dels edificis es faran de manera que no es redueixin les condicions de qualitat acústica.

3.- Els titulars dels emissors acústics de les activitats o instal·lacions agràries, ramaderes, cinegètiques, forestals, industrials, comercials o de serveis, estan obligats a adoptar les mesures necessàries d'insonorització i aïllament acústic necessaris per a complir els nivells de renou que s'estableixen en el capítol III d'aquesta Ordenança.

4.- Els locals situats en els edificis d'ús residencial o confrontants a aquests compliran les condicions acústiques d'aïllament que preveuen els articles 41 i 42 de la Llei 1/2007, de 16 de març, contra la contaminació acústica de les Illes Balears.

#### **Article 21.** Llicències de nova construcció d'edificis

Quan es pretengui construir edificis en zones on els nivells sonors ambientals siguin superiors als objectius que corresponen a l'ús projectat, el promotor presentarà un projecte que inclogui els increments dels valors d'aïllament acústic en els paraments exteriors que preveu el Codi Tècnic de l'Edificació, de manera que es garanteixi que a l'interior de l'edifici es respecten els nivells objectius de qualitat acústica compatibles amb l'ús pretès.

**Article 22.** Condicions de les instal·lacions dels edificis de protecció del renou i les vibracions

- 1.- Les instal·lacions i els serveis generals dels edificis, com per exemple aparells elevadors, portes d'accés, instal·lacions de climatització, calderes o grups de pressió d'aigua, etc., s'instal·laran amb les condicions necessàries d'ubicació i aïllament per a evitar que el renou i les vibracions que transmeten superin els límits que s'estableixen en l'annex III d'aquesta Ordenança.
- 2.- Els propietaris o els responsables dels edificis estan obligats a mantenir les instal·lacions en bones condicions per tal que es compleixin aquests límits de renou i vibracions.

**CAPÍTOL VI**

**Normes específiques per a treballs en la via pública, obres i edificacions**

**Article 23.** Condicions generals aplicables a treballs en la via pública, obres i edificacions

- 1.- Els responsables dels treballs en la via pública, de les obres públiques i de les edificacions, modificacions, reparacions o enderroc, amb la finalitat de minimitzar les molèsties, adoptaran les mesures adequades per a reduir els nivells sonors i de vibracions d'aquests i de les màquines auxiliars que utilitzin. A aquest efecte, entre altres mesures, poden instal·lar silenciadors acústics o bancades amortidores de vibracions, o tancar la font sonora o ubicar-la a l'interior de l'estructura en construcció una vegada que l'estat de l'obra ho permeti.
- 2.- Els equips i les màquines susceptibles de produir renous i vibracions ocupats en aquests treballs compliran el que s'estableix en la normativa sectorial aplicable, no podent superar els nivells de renou que s'estableixen en el capítol III d'aquesta Ordenança, i les màquines d'ús a l'aire lliure en particular, les prescripcions del Reial decret 212/2002, de 22 de febrer, pel qual es regulen les emissions sonores en l'entorn degudes a determinades màquines d'ús a l'aire lliure, o la norma que ho substitueix. En qualsevol cas, els sistemes o equips complementaris que s'utilitzin seran els més adequats per a reduir la contaminació acústica.
- 3.- L'horari de treball estarà comprès entre les 8 i les 19 hores els dies laborables, de dilluns a divendres, i entre les 10 i les 18 hores els dissabtes. Els diumenges i festius, així com Dijous i Dissabte Sant, no es podran executar cap mena d'obra durant tot el dia.

Com a excepció a aquesta regla general, l'horari de les màquines picadores, excavacions i estructura serà el següent:

- a) En els mesos de juliol i agost, no es podran fer servir màquines picadores, sense que això impliqui la prohibició d'obres, edificacions i treballs a la via pública, que podran continuar executant-se dins de l'horari de treball, però sense l'ús de més esmentades màquines. Tampoc es podran fer treballs d'excavació o d'estructura.
  - b) En els mesos de maig, juny, setembre i octubre, únicament de dilluns a divendres, de 09.30 a 18.00 h.
  - c) En la resta dels mesos s'aplicarà l'horari de treball general.
- 4.- En els treballs fets en la via pública, en els d'obres públiques i en els d'edificació, modificació, reparació o enderroc es faran servir les màquines i els equips tècnicament menys sorollosos de la manera més adequada per generar la menor contaminació acústica possible. Concretament:
    - a. Els generadors elèctrics que s'instal·lin en la via pública tindran una potència sonora de 90 dB PWL com a màxim, amb un espectre sense components tonals emergents. En el cas que l'obra s'allargui més d'un mes, se substituiran per escomesa elèctrica, excepte que l'obra es faci a una urbanització o que hi hagi un informe desfavorable del distribuïdor elèctric de la zona.
    - b. Els motors de combustió estaran equipats amb silenciadors de gasos de fuga i sistemes amortidors de renou i vibracions.
    - c. Els motors de les màquines estaran aturats quan aquestes no s'utilitzin.
    - d. Els compressors i la resta de màquines sorolloses situats a l'exterior de les obres o a menys de 50 metres d'edificis ocupats funcionaran amb la capota tancada i amb tots els elements de protecció instal·lats.
    - e. Els martells pneumàtics, autònoms o no, disposaran d'un mecanisme silenciador de l'admissió i l'expulsió de l'aire.
    - f. La maquinària susceptible de superar els valors límit de renou o vibracions establertes en el capítol III d'aquesta Ordenança s'ubicarà, sempre que sigui possible, a l'interior de l'obra.

5.- L'Ajuntament, d'ofici o a instància de part, pot requerir per a qualsevol obra un estudi acústic elaborat per un tècnic competent en els casos següents:

- a. Quan se superin els nivells de renou transmès a l'espai interior, taula B2 de l'annex III de la present Ordenança, quan sigui confrontant entre l'obra i el local o habitatge afectat.
- b. Quan se superin els nivells de renou transmès a l'espai interior, taula B2 de l'annex III de la present Ordenança, quan l'obra afecti una part del mateix edifici en el qual es vegin afectats locals o habitatges.



- c. Quan se superin els nivells de renou transmès al medi ambient exterior, taula B1 de l'annex III de la present Ordenança.
- d. Quan es donin les circumstàncies i condicions descrites en l'apartat 8 d'aquest article.

6.- Contingut mínim de l'estudi acústic:

- a.- La descripció de les màquines que s'han de fer servir.
- b.- El termini d'ús de les màquines susceptibles de provocar molèsties.
- c.- L'impacte sonor que es preveu.
- d.- Les mesures correctores contra la contaminació acústica que s'instal·len, tant per al renou com per a les vibracions.
- e.- La previsió o els resultats reals dels mesuraments efectuats a una distància de dos metres dels límits de l'obra, determinats d'acord amb els procediments que s'estableixen a l'annex IV d'aquesta Ordenança, que han de respectar els valors límit d'immissió de renou transmès al medi ambient exterior que s'indiquen en el quadre B1 de l'annex III, segons el tipus d'àrea acústica receptora.
- f.- La previsió o els resultats reals dels mesuraments en els espais interiors afectats o en els quals el tècnic de l'estudi consideri més desfavorables, determinats d'acord amb els procediments que s'estableixen a l'annex IV d'aquesta Ordenança, que han de respectar els valors límits d'immissió de renou transmès a l'espai interior que s'indiquen en el quadre B2 de l'annex III, segons el tipus d'àrea acústica receptora.
- g.- La previsió o els resultats reals dels mesuraments efectuats en els espais afectats o en els quals el tècnic de l'estudi consideri més desfavorables, per controlar a què les vibracions de les màquines instal·lades a l'obra respecten els valors límit que s'indiquen en la taula C de l'annex III d'aquesta Ordenança.
- h.- Els plànols amb les dades, les màquines i les mesures correctores.
- i.- Un certificat, signat pel tècnic competent i pel responsable de l'obra, que acrediti les mesures correctores que es prenen i el compliment dels valors límits.

7.- L'Ajuntament, d'ofici o a instància de part, podrà mesurar els valors d'immissió per a comprovar que en l'execució de les obres en la via pública no se superen els valors que es preveuen al projecte corresponent o els màxims que permet aquesta Ordenança.

8.- Amb independència de l'estricta compliment de les normes contingudes en els anteriors apartats, i ateses les característiques d'especial sensibilitat acústica del municipi d'Andratx pel seu caràcter turístic, entre els dies 1 de maig i 31 d'octubre de cada any, l'horari de treball estarà comprès entre les 09.00 i les 14.30 hores els dies laborables, de dilluns a divendres. Veure annex VI mapa zona sensibilitat acústica.

L'anterior prescripció de limitació horària només serà exigible a aquelles obres que, per la seva entitat o naturalesa, impliquen la utilització de mitjans mecànics o eines de treball que, per les seves pròpies característiques i, amb independència de la seva inclusió o no als annexos del Reial decret 212/2002, de 22 de febrer, pel qual es regulen les emissions sonores a l'entorn degudes a determinades màquines d'ús a l'aire lliure, produeixen renous o vibracions molestes de difícil o impossible correcció, com poden ser martells pneumàtics, compressors, picadores, grues, excavadores, formigoneres, serres mecàniques, perforadors, vehicles pesants i altres similars; ja que tots aquests emissors acústics tenen un nivell de potència acústica ( $L_w$ ) molt superior als límits establerts en aquesta Ordenança, per la qual cosa es considera necessari establir mesures de prevenció de la contaminació acústica, d'acord amb el que es preveu en l'article 18 de la Llei 37/2003, de 17 de novembre, del renou i en la disposició addicional única del referit Reial decret 212/2002.

**Article 24.** Valors límits d'immissió

Per a avaluar el renou que produeixen els treballs en la via pública, les obres o les edificacions, s'aplicaran, de l'annex III d'aquesta Ordenança, la taula B1, que correspon als valors límit d'immissió de renou transmès al medi ambient exterior; la taula B2, que correspon als valors límit de renou transmès a l'espai interior, en els casos indicats en l'article 23.5 i la taula C, que correspon als valors límit per a vibracions aplicables a l'espai interior habitable d'edificis destinats a habitatges o usos residencials, hospitalaris, educatius i culturals.

**Article 25.** Paralització automàtica de les obres

Els funcionaris que realitzin labors d'inspecció a matèria de contaminació acústica paralyzaran, amb caràcter preventiu, aquelles obres que incompleixin els valors d'immissió de renous i vibracions que estableix aquesta Ordenança o els horaris de treball fixats a la corresponent llicència o autorització. Per a reiniciar-les, en el cas d'haver-se superat els valors límit d'immissió legalment establerts, el titular presentarà un estudi acústic amb les característiques que es descriuen en l'article 23.6, i un certificat tècnic que justifiqui que es compliran els valors d'immissió permesos.

**Article 26.** Exoneracions

1.- En els treballs fets en la via pública, en els d'obres públiques i en els d'edificació, modificació, reparació o enderrocament s'adoptaran les mesures oportunes per a evitar que els renous i les vibracions excedeixin els nivells que es fixin per a la zona respectiva.

En tot cas aquests treballs s'ajustaran a les prescripcions establertes en l'article 48 de la Llei 1/2007, de 16 de març, contra la contaminació acústica de les Illes Balears o norma que la substitueixi.



2.- L'Ajuntament, quan consideri que hi ha raons suficients, s'ajustarà a les mateixes prescripcions en les obres promogudes pel mateix Ajuntament, en les declarades com a urgents d'acord amb el que es preveu en les Normes Subsidiàries i la normativa vigent en el Terme Municipal d'Andratx, així com en els supòsits en els quals la demora en l'execució sigui lògica causa de greus perjudicis als interessos col·lectius.

## CAPÍTOL VII

### Normes específiques per sistemes d'alarma i megafonia, relacions veïnals i activitats a l'aire lliure i al medi ambient exterior

#### Secció 1<sup>a</sup>

#### Sistemes d'alarma i megafonia

##### Article 27. Instal·lació i ús dels sistemes d'alarma acústics

1.- Es considera un sistema d'alarma acústic qualsevol classe d'alarma o sirena, monotonal, bitonal o freqüencial, que radiï a l'exterior o a l'interior de zones comunes, d'equipaments o de vehicles.

2.- Els sistemes d'alarma acústics correspondran a models que compleixin la normativa reguladora pròpia i es mantindran en un estat d'ús i funcionament perfectes, per tal de reduir al màxim les molèsties que puguin ocasionar sense disminuir l'eficàcia i d'evitar que s'activin per causes injustificades o diferents de les que van motivar la instal·lació.

3.- Per a instal·lar un avisador acústic d'emplaçament fix, la persona titular del sistema d'alarma presentarà una instància en la qual s'adjuntarà la següent documentació:

- Document que acrediti la titularitat o vinculació del peticionari al local o béns en el qual es pretengui instal·lar.
- Croquis del local o immoble amb indicació de la situació de l'element emissor, que no podrà distorsionar l'estètica de la façana.
- Nom, cognoms, direcció i telèfon dels responsables del control i desconnexió de l'element emissor. Si hi hagués canvis de responsable, es comunicaran per escrit a l'Ajuntament en el termini de cinc dies.
- Especificacions tècnic-acústiques de la font sonora, amb concreció del fabricant o facultatiu, indicant els nivells sonors d'emissió màxima, el diagrama direccional i el mecanisme de control d'ús.

4.- S'autoritzen les proves i els assajos dels sistemes d'alarma acústica, havent-ho comunicat prèviament a la Policia Local, que s'indiquen a continuació:

- Proves inicials: són les que es fan immediatament després d'haver-hi instal·lat el sistema; es faran entre les 11 i les 14 hores i entre les 17 i les 20 hores dels dies laborables.
- Proves periòdiques: són les que es fan de manera periòdica per a comprovar que els sistemes d'alarma funcionen; es poden fer com a màxim una vegada al mes, durant cinc minuts, en l'horari que estableix en l'apartat a) anterior.

5.- El sistema d'alarma només pot emetre un senyal continu de 85 dB(A), mesurats a tres metres de distància en la direcció de màxima emissió sonora, durant 60 segons, i repetir-ho tres vegades com a màxim amb dos períodes de silenci de 30 a 60 segons. Si el sistema no s'ha desactivat quan s'ha acabat el cicle, no pot començar a funcionar de nou.

6.- Els sistemes acústics d'alarma o d'emergència no es poden utilitzar sense una causa justificada.

7.- Les persones responsables d'empreses, comerços, domicilis o vehicles que tinguin instal·lat un sistema d'alarma acústic han de mantenir-lo en un estat de funcionament perfecte per evitar que s'activi per causes injustificades i han de desconnectar-ho immediatament en el cas que l'activació respongui a una falsa alarma.

8.- El fet que un sistema d'alarma del qual no s'han comunicat les dades que s'estableixen en l'apartat 3 d'aquest article a la Policia Local, s'activi injustificadament i provoqui molèsties greus al veïnat, autoritza la Policia Local per a desactivar, desmuntar i retirar el sistema d'alarma d'una instal·lació o traslladar el vehicle a un lloc adequat, fent ús dels mitjans que necessiti per això. Les despeses que originin aquestes operacions són a càrrec de la persona titular de la instal·lació o el vehicle o de l'industrial subministrador, segons el cas, sense perjudici de la imposició de les sancions corresponents, quan les molèsties derivin d'actes imputables a l'actuació de la persona propietària titular o industrial subministradora, d'una instal·lació deficient de l'aparell o una manca de les operacions necessàries per a mantenir-lo en bon estat de conservació.

##### Article 28. Sistemes de megafonia i altres dispositius sonors en el medi ambient exterior

1.- Amb la finalitat d'evitar la superació dels límits assenyalats en aquesta Ordenança i les molèsties als veïns, es prohibeix usar aparells de



megafonia o qualsevol altre dispositiu sonor en el medi ambient exterior amb finalitats de propaganda, reclam, avís, distracció i anàlegs, que no hagi estat prèviament autoritzat, excepte que s'esdevingui una situació d'emergència.

2.- Quan concorrin raons d'interès general o d'especial significació ciutadana, l'òrgan municipal competent pot autoritzar l'ús dels dispositius sonors que s'esmenten en l'apartat anterior, amb els valors límit d'immissió que s'estableixen en el capítol III d'aquesta Ordenança, en tot el terme municipal o en una part d'aquest. Aquests sistemes seran direccionals, estaran orientats cap a les instal·lacions i s'utilitzaran a un volum adequat i amb una freqüència adequada.

Aquesta autorització municipal, així com l'exigència de direccionalitat d'aquests sistemes sonors, no seran necessàries a les manifestacions legalment autoritzades, sense perjudici del compliment dels valors límit d'immissió establerts.

3.- L'horari de funcionament dels sistemes de megafonia i dels equips de música amplificada de les instal·lacions a l'aire lliure, tant públiques com privades, comprèn de les 9 a les 24 hores els dies laborables de dilluns a divendres, i de les 10 a les 24 hores els dissabtes, diumenges i festius.

## Secció 2<sup>a</sup>

### Relacions veïnals

#### Article 29. Comportament dels ciutadans en el medi ambient exterior

En el medi ambient exterior els ciutadans respectaran els límits de la bona convivència ciutadana, de forma que els renous que produeixin no pertorbin el descans ni la tranquil·litat dels veïns ni impedeixin el funcionament normal de les activitats pròpies dels locals receptors.

En particular, no es podrà romandre en horari nocturn en concurrència amb altres persones, reunides en la via o espais públics, o en espais exteriors de titularitat privada i ús públic, quan no existeixi autorització i es produeixi, a conseqüència de l'actuació col·lectiva, renous que ocasionin molèsties i pertorbin el descans i la tranquil·litat dels veïns.

#### Article 30. Instal·lacions i aparells

Amb la finalitat de no pertorbar la bona convivència, les persones propietàries o usuàries de receptors de ràdio, televisió, equips de música, electrodomèstics, aparells d'aire condicionat, instruments musicals i, en general, qualsevol font sonora domèstica, han d'instal·lar-los i ajustar-ne l'ús de manera que durant el funcionament compleixin els límits tolerables de la bona convivència veïnal.

#### Article 31. Comportaments de la ciutadania en habitatges o locals particulars

En els habitatges o locals particulars la ciutadania respectarà els límits tolerables de la bona convivència veïnal, de manera que els renous que produeixin no pertorbin el descans i la tranquil·litat del veïnat ni impedir el funcionament normal de les activitats pròpies dels locals receptors.

En concret, s'exigirà el compliment de les determinacions d'aquesta Ordenança a les següents conductes:

- Fer renous per reparacions, instal·lacions d'elements domèstics o similars durant l'horari nocturn.
- Realitzar festes en habitatges o locals que ocasionin renous excessius, tant a causa del nombre de persones congregades, com per l'elevat volum de música, pràctica de ball u altres conductes que generin renous, sobretot en horari nocturn.
- Realitzar assajos i interpretacions musicals o de ball, així com emetre música a elevat volum.
- Efectuar mudances, desplaçament de mobles, trasllat d'estrís o realització d'actuacions de tipus domèstic, com bricolatge i anàlegs en els habitatges o locals, entre les 22.00 i les 09.00 hores, excepte les estrictament necessàries per raons d'urgència.
- Utilitzar aparells reproductors de so i electrodomèstics de manera que causin molèsties al veïnat.
- Qualsevol altre acte o comportament desenvolupat en els habitatges susceptible de causar molèsties en el veïnatge.

#### Article 32. Animals domèstics.

Els propietaris o tenidors d'animals domèstics hauran d'adoptar les mesures necessàries per a evitar que aquests produeixin renous que ocasioni molèsties al veïnat pertorbant la convivència. Per això es prohibeix en horari nocturn deixar en espais exteriors d'edificacions, aus i animals en general, que amb els seus sons, crits o cants pertorbin el descans o tranquil·litat dels veïns. Igualment, a horari diürn hauran de ser retirats pels seus propietaris o encarregats, quan de manera evident ocasionin molèsties als ocupants de l'edifici o edifici de veïns.

**Secció 3<sup>a</sup>**  
**Activitats a l'aire lliure**

**Article 33.** Activitats a l'aire lliure de caràcter general

Les fires d'atraccions, els mercats, les parades de venda ambulant i qualsevol altra activitat a l'aire lliure que tingui una incidència acústica significativa, disposarà de les mesures correctores adequades per a assegurar que es respecten els límits de transmissió de renous i vibracions a l'exterior que s'estableixen en el capítol III d'aquesta Ordenança.

Totes les activitats recreatives potencialment generadores de renou, realitzades a l'aire lliure, en espais públics o privats sol·licitaran l'oportuna llicència i comptaran amb un limitador de so ajustat a les condicions establertes en l'article 43, sempre que l'activitat es desenvolupi amb mètodes elèctrics, electrònics o similars, amb la finalitat d'evitar que els nivells sonors superin els límits establerts en aquesta Ordenança.

**Article 34.** Activitats festives i altres actes en la via pública

1.- Les revetles, les festes tradicionals, les fires, els espectacles musicals i qualsevol altra manifestació popular en la via pública o en altres àmbits d'ús públic o privat a l'aire lliure, com també els actes cívics, culturals, reivindicatius, esportius o recreatius excepcionals, les fires d'atraccions, els mítings i qualsevol altre de caràcter semblant, disposaran d'una autorització municipal expressa que indiqui les condicions que s'han de complir per minimitzar la incidència dels renous en la via pública, segons la zona on hagin de tenir lloc.

2.- Les activitats públiques que utilitzin sistemes amplificats de so s'asseguraran que el nivell sonor màxim no superi l'autoritzat per l'Ajuntament.

3.- En els casos que es consideri oportú, l'Ajuntament pot exigir la instal·lació d'un limitador registrador o un altre mecanisme similar, amb les característiques que s'indiquen en l'article 43 d'aquesta Ordenança, per a garantir que no se superen els valors límit d'immissió.

4.- En el cas que una activitat incompleixi les condicions o les mesures que s'estableixen en els apartats anteriors, i sense perjudici de les responsabilitats que derivin de la infracció, l'Ajuntament pot adoptar les mesures necessàries perquè cessi l'incompliment, fins i tot suspendre l'activitat.

**Secció 4<sup>a</sup>**  
**Altres activitats en el Medi Ambient Exterior**

**Article 35.** Transport, càrrega, descàrrega i repartiment de mercaderies

1.- El transport, càrrega, descàrrega i repartiment de mercaderies es faran adoptant les mesures i les precaucions necessàries per a reduir al mínim la contaminació acústica i sense produir impactes directes en el sòl del vehicle ni en el paviment. Així mateix, s'empraran les millors tècniques disponibles per a evitar el renou que produeixen el desplaçament i els tremolors de la càrrega durant el recorregut del repartiment. En concret, els contenidors i els carros de càrrega, descàrrega i distribució de mercaderies s'han de condicionar per a evitar la transmissió dels renous. En qualsevol cas, es respectaran els valors límit d'immissió de transmissió que s'indiquen en el capítol III i el punt 2 de l'annex V d'aquesta Ordenança.

2.- L'horari de les activitats de càrrega i descàrrega de mercaderies, manipulació de productes, contenidors, materials de construcció o similars comprèn de les 8.00 a les 21.00 hores, excepte en les àrees acústiques d'ús predominant industrial i sempre que no afecte a habitatges, en les quals no hi ha limitació d'horaris.

3.- L'Ajuntament pot autoritzar, de manera excepcional, la càrrega o descàrrega de materials a les empreses o comerços que justifiquin tècnicament la impossibilitat d'adaptar-se als horaris que s'estableixen en l'apartat anterior, sempre que es garanteixi que es compleixen els valors límit d'immissió acústica.

**Article 36.** Recollida de residus urbans i tasques de neteja viària

1.- En la recollida de residus urbans i en les tasques de neteja viària s'adoptaran les mesures i les precaucions tècnicament viables per minimitzar els renous dels vehicles de recollida i de les màquines de recollida i neteja de residus, com també els derivats de la manipulació dels contenidors, la compactació dels residus, la neteja o l'escombrada mecànica, etc. En qualsevol cas, es respectaran els valors límit d'immissió de transmissió que s'indiquen en el capítol III i el punt 2 de l'annex V d'aquesta Ordenança.

## CAPÍTOL VIII

### Normes específiques per a activitats comercials, industrials, de serveis, d'emmagatzematge, esportives, recreatives o d'oci

#### Article 37. Adequació de les activitats a les disposicions d'aquesta Ordenança

1.- Les activitats comercials, industrials i de serveis compliran les normes vigents en matèria de contaminació acústica, sense perjudici de l'aplicació dels períodes transitoris que s'estableixin en l'aprovació de noves normes.

2.- En el supòsit que una activitat no compleixi el que disposa aquesta Ordenança, l'Ajuntament li requerirà perquè adopti les mesures correctores en matèria de contaminació acústica en el funcionament de l'activitat, les instal·lacions o els elements que correspongui necessàries perquè l'activitat s'ajusti a les condicions reglamentàries.

#### Article 38. Efectes additius

Les activitats, les instal·lacions o els establiments que apareixen per primera vegada adoptaran les mesures necessàries per a evitar que, per efectes additius derivats directament o indirectament del seu funcionament, se superin els objectius de qualitat acústica que s'indiquen en l'annex II d'aquesta Ordenança.

#### Article 39. Protecció d'entorns socio-sanitaris

1.- Les activitats sorolloses, és a dir, amb un nivell d'immissió exterior superior a 75 dB(A), s'instal·laran a una distància de 100 metres com a mínim de residències per a gent gran, ambulatoris o altres centres sanitaris amb serveis d'hospitalització o d'urgències.

2.- S'exceptuen de complir l'obligació que s'estableix en el paràgraf anterior a les activitats següents:

- Activitats recreatives esportives en espais oberts o a l'aire lliure, aquàtiques, subaquàtiques o aèries.
- Parcs infantils.
- Activitats culturals i socials.
- Parcs o jardins botànics.

#### Article 40. Activitats que disposen d'espais oberts en el medi ambient exterior

1.- S'inclouen dins d'aquest article les activitats que disposen d'espais oberts en el medi ambient exterior, com per exemple terrasses, porxos, patis, jardins o similars.

2.- Per al control de la contaminació acústica, es considera que aquests espais formen part de l'activitat, per la qual cosa el promotor ha de prendre les mesures correctores adequades que assegurin que es compleixen els límits de transmissió de renous i vibracions que s'estableixen en el capítol III d'aquesta Ordenança, tant a l'exterior com a l'interior dels locals acústicament confrontants.

3.- El titular és el responsable últim dels renous ocasionats pel comportament de les persones que estiguin en l'establiment, el local o les instal·lacions durant l'horari d'obertura.

4.- Les persones titulars de les activitats seran els responsables de:

- L'adequada utilització de les instal·lacions per part dels clients o usuaris, incloent-hi les terrasses i espais per a fumadors, podent, a aquests efectes, sol·licitar l'auxili de la policia local si es considera necessari.
- Vetllar perquè els clients, en entrar i sortir del local, no produeixin molèsties al veïnat, i evitar especialment les reunions d'aquests a l'entrada de l'establiment.
- Assegurar que el tancament i l'obertura dels establiments es realitza de manera que no origini molèsties.
- Garantir el correcte funcionament de la maquinària, instal·lacions i la resta d'elements amb els quals comptin les activitats, mitjançant la implantació de plans diaris d'inspecció i manteniment.
- Si es disposa de terrasses, la recollida i muntatge de les mateixes es farà sense provocar impactes, xocs bruscs o arrossegaments i, en tot cas, generant el mínim renou possible.
- El mobiliari utilitzat a les terrasses haurà de reunir les condicions necessàries per a impedir que en el seu muntatge, desmuntatge o desplaçaments pel sòl es produeixin renous d'impactes. S'haurà d'observar especialment el que disposa aquest apartat quan el mobiliari de la terrassa sigui metàl·lic.

#### Article 41. Classificació de les activitats permanents

Als efectes d'aquesta Ordenança les activitats es classifiquen en els tres tipus següents:



**1. Tipus 1:** activitats permanents amb un nivell d'immissió a l'interior del local inferior o igual a 74 dB(A). Correspon a activitats amb petits equips de reproducció o amplificació sonora o audiovisual i que, per les seves pròpies característiques, no tinguin capacitat per a generar a l'interior del local un nivell d'immissió superior a l'establert. En cap cas no es podrà executar música en viu ni actuacions a directe.

Requisits:

- a) Les activitats de Tipus 1 no poden disposar de ràdios, televisors, equips d'alta fidelitat ni cap altre equip de reproducció o amplificació sonora o audiovisual que excedeixin una emissió de 65dB(A) mesurada a un metre de distància de la font en funcionament dins de l'establiment o en la superfície que ocupen.
- b) Així mateix, l'activitat, les instal·lacions i el comportament de les persones que participin respectaran els valors límit d'immissió de renous i vibracions transmesos al medi ambient exterior i als locals confrontants que s'indiquen en el capítol III d'aquesta Ordenança

**2. Tipus 2:** activitats permanents amb un nivell d'immissió a l'interior del local de 75 a 84 dB(A). Correspon a activitats amb equips de reproducció o amplificació sonora o audiovisual o musical susceptibles d'aconseguir els nivells anteriors.

Requisits:

- a) És necessari que el personal tècnic competent elabori un estudi acústic específic, que s'incorporarà al projecte d'activitats, si escau, relatiu a la incidència acústica de l'activitat a l'entorn. L'estudi descriurà l'activitat que es pretén dur a terme, els equips que s'han d'instal·lar, la directivitat dels altaveus, l'angle d'abast de la font d'ona sonora, les característiques dels elements acústics, les mesures correctores i els plànols de situació de la zona i de les instal·lacions realment executades.

- b) L'estudi acústic que s'indica al punt anterior contindrà la informació mínima següent:

- i) La identificació dels emissors acústics de l'activitat, inclosa la producció de renou de la veu humana, amb la valoració dels nivells màxims d'emissió de renou a l'origen. El renou procedent de les màquines i dels equips de reproducció musical es justificarà amb la documentació tècnica corresponent facilitada pel fabricant. En cas que no es disposi d'aquesta documentació, s'aportarà un certificat del tècnic competent que acrediti el nivell de renou emès gravat d'acord amb un procediment de mesurament reconegut.
- ii) La valoració, mitjançant un mètode de solvència tecnocientífica reconeguda, dels efectes additius dels emissors acústics identificats, que indiqui els nivells d'immissió acústica que produeix el conjunt d'emissors acústics.
- iii) La valoració, mitjançant un mètode de solvència tecnocientífica reconeguda, que comprovi que els nivells de renou transmès al mitjà exterior i als locals, les activitats i els habitatges confrontants no superen els valors límit d'immissió que s'estableixen en aquesta Ordenança.
- iv) En el cas que sigui necessari aplicar mesures correctores i protectores, es proposaran les que es considerin més oportunes per a no superar els valors límit d'immissió que s'estableixen en aquesta Ordenança.
- v) En el cas que s'apliquin mesures correctores i protectores, s'avaluaran els nivells d'immissió, mitjançant un mètode de solvència tecnocientífica reconeguda, al mitjà exterior i als locals, les activitats i els habitatges confrontants.

- c) Quan s'hagin executat les instal·lacions, el tècnic tècnica o director directora competent estendrà un certificat, que formarà part del certificat final d'activitat, si correspon, que acrediti que es compleix aquesta Ordenança i la normativa sectorial aplicable. Així mateix, el certificat contindrà:

- i) El volum màxim a què es pot tenir cada un dels equips de reproducció o amplificació sonora instal·lats en l'activitat sense que, en la situació més desfavorable, se sobrepassin els valors límit d'immissió de renous i vibracions. S'indicarà si els emissors acústics s'han limitat mecànicament o digitalment perquè no se superi aquest volum màxim.
- ii) Els resultats dels mesuraments efectuats en els llinars de la superfície de l'activitat.
- iii) Els resultats reals dels mesuraments efectuats a una distància de dos metres dels límits de l'activitat o en la ubicació més desfavorable, que en cap cas poden superar els valors límit que s'indiquen en el quadre B1 de l'annex III.
- iv) Els resultats reals dels mesuraments als espais interiors, a la ubicació més desfavorable, que han de respectar els valors límit que s'indiquen al quadre B2 del annex III.
- v) Els resultats reals dels mesuraments de les vibracions de les màquines instal·lades en l'obra en els espais confrontants o en la ubicació més desfavorable, que han de respectar els valors límit que es fixen en la taula C de l'annex III d'aquesta Ordenança.
- vi) Altres resultats aclaridors o d'interès per a l'estudi, mesurats d'acord amb una norma UNE, el document bàsic "DB HR Protecció davant del renou", aprovat pel Reial decret 1371/2007, o qualsevol altra norma similar.
- vii) El grau màxim que exigeix la normativa aplicable estatal, autonòmica o local per a la protecció del medi ambient contra la contaminació per emissió de renous i vibracions.
- viii) La signatura de la persona responsable de l'activitat precedida de l'expressió *Vist i conforme*, que dona el vistiplau a les



mesures aplicades.

Les mesures es prendran d'acord amb el protocol que s'estableix a l'annex IV d'aquesta Ordenança

d) Les activitats ubicades en locals situats en edificis habitats o propers a ells es duran a terme amb les portes i les finestres tancades en horari nocturn, els elements de ventilació adequats i les mesures amortidores necessàries per a no superar els valors límit establerts.

e) En el cas de les activitats de tipus 2, si no es pot limitar i precintat mecànicament el regulador del volum d'emissió de renou dels televisors o equips de música als valors límit d'immissió de renou, s'ha d'instal·lar un limitador registrador sonomètric amb les característiques que s'estableixen en l'article 43 d'aquesta Ordenança, que garanteixi que a l'exterior i a l'interior dels locals o dels habitatges contigus es respecten els valors límit d'immissió sonora que s'estableixen en el capítol III d'aquesta Ordenança.

f) En el cas d'actuacions en viu que utilitzin la veu humana o instruments musicals sense sistemes d'amplificació, el seu ús haurà de garantir el compliment del que s'estableix en el capítol III de la present Ordenança.

**3. Tipus 3:** activitats permanents amb un nivell d'immissió a l'interior del local de 85 a 100 dB(A). Correspon a espectacles públics, activitats recreatives i establiments públics, amb o sense música o actuacions musicals en directe, entre altres.

Requisits:

a) Per a l'obertura d'activitats del tipus 3 és necessari que el personal tècnic competent elabori un estudi acústic específic, que s'incorporarà al projecte d'activitats, si correspon, relatiu a la justificació tècnica de la incidència real de l'activitat en l'entorn. L'estudi descriurà l'activitat que es pretén dur a terme, els equips que s'han d'instal·lar, la directivitat dels altaveus, l'angle d'abast de la font d'ona sonora, les característiques dels elements acústics, les mesures correctores i els plànols de situació de la zona ocupada i de les instal·lacions realment executades.

b) L'estudi acústic que s'indica en el punt anterior contindrà la informació mínima següent:

i) La identificació dels emissors acústics de l'activitat, inclosa la producció de renou de la veu humana, amb la valoració dels nivells màxims d'emissió de renou a l'origen. El renou procedent de les màquines i dels equips de reproducció musical es justificarà amb la documentació tècnica corresponent facilitada pel fabricant. En el cas que no es disposi d'aquesta documentació, s'aportarà un certificat del tècnic competent que acrediti el nivell de renou emès gravat d'acord amb un procediment de mesurament reconegut.

ii) La valoració, mitjançant un mètode de solvència tecnocientífica reconeguda, dels efectes additius dels emissors acústics identificats, que indiqui els nivells d'immissió acústica que produeix el conjunt d'emissors acústics.

iii) La valoració, mitjançant un mètode de solvència tecnocientífica reconeguda, que comprovi que els nivells de renou transmès al mitjà exterior i als locals, les activitats i els habitatges confrontants no superen els valors límit d'immissió que s'estableixen en aquesta Ordenança.

iv) En el cas que sigui necessari aplicar mesures correctores i protectores, es proposaran les que es considerin més oportunes per a no superar els valors límit d'immissió que s'estableixen en aquesta Ordenança.

v) En el cas que s'apliquin mesures correctores i protectores, s'avaluaran els nivells d'immissió, mitjançant un mètode de solvència tecnocientífica reconeguda, al mitjà exterior i als locals, les activitats i els habitatges confrontants.

c) Quan s'hagin executat les instal·lacions, el tècnic tècnica o director directora competent estendrà un certificat, que formarà part del certificat final d'activitat, si correspon, que acrediti que es compleix aquesta Ordenança i la normativa sectorial aplicable. Així mateix, el certificat contindrà:

i) La potència acústica màxima que permet el limitador registrador sonomètric instal·lat a l'activitat. Aquest valor no sobrepasarà els valors límit d'immissió de renous i vibracions.

ii) El resultat dels mesuraments efectuats en els l·lindars de la superfície de la superfície de l'activitat.

iii) Els resultats reals dels mesuraments efectuats a una distància de dos metres dels límits de l'activitat o en la ubicació més desfavorable, que respectaran els valors límit que s'indiquen en el quadre B1 de l'annex III.

iv) Els resultats reals dels mesuraments en els espais interiors o en la ubicació més desfavorable, que respectaran els valors límit que s'indiquen en el quadre B2 de l'annex III.

v) Els resultats reals dels mesuraments de les vibracions de les màquines instal·lades en l'obra en els espais confrontants o en la ubicació més desfavorable, que respectaran els valors límit que es fixen en la taula C de l'annex III d'aquesta Ordenança.

vi) Altres resultats aclaridors o d'interès per a l'estudi, mesurats d'acord amb una norma UNE, el document bàsic "DB HR Protecció davant del renou", aprovat pel Reial decret 1371/2007, o qualsevol altra norma similar.

vii) El valor límit que estableix la normativa aplicable estatal, autonòmica o local per a la protecció del medi ambient contra la contaminació per emissió de renous i vibracions.





viii) La signatura de la persona responsable de l'activitat precedida de l'expressió Vist i conforme, que dona el vistiplau a les mesures aplicades.

Les mesures es prendran d'acord amb el protocol que s'estableix en l'annex IV d'aquesta Ordenança.

d) L'activitat, les instal·lacions i el comportament de les persones que participen en la mateixa respectaran els valors límit d'immissió de renous i vibracions transmesos al medi ambient exterior i als locals confrontants que s'indiquen en el capítol III d'aquesta Ordenança.

e) Les activitats ubicades en locals situats en edificis habitats o pròxims a ells es duran a terme amb les portes i les finestres tancades en horari nocturn, els elements de ventilació adequats i les mesures amortidores necessàries per no superar els valors límit establerts. Així mateix, es disposarà de doble porta amb molles de retorn i tancament hermètic, en posició tancada, o altres sistemes equivalents que garanteixin l'aïllament permanent de la façana en els moments d'entrada i sortida de públic.

f) Aquestes activitats estan obligades a instal·lar un limitador registrador sonomètric amb les característiques que s'estableixen en l'article 43 d'aquesta Ordenança que no permeti un nivell d'immissió interior superior a 100 dB(A).

g) Els controls inicials i diaris certificaran que s'apliquen les mesures d'atenuació previstes que assegurin el compliment dels requeriments i dels valors límit d'immissió aplicables tant a l'exterior com a l'interior.

h) La instal·lació d'un limitador registrador no substitueix a cap cas a l'aïllament i insonorització mínims que ha de tenir l'establiment, que per a aquest tipus d'activitats ha de garantir, amb un nivell d'emissió segons la taula següent, la no superació dels valors límit d'immissió sonora i de vibracions que s'estableixen en el capítol III d'aquesta Ordenança.

NIVELL D'EMISSIÓ GARANTIT	Configuració A	Configuració B
Sala de Festes i discoteca	115 dB(A)	110 dB(A)
Cafè concert	110 dB(A)	105 dB(A)

Ha de considerar-se que un establiment es troba en configuració A si es compleix alguna de les següents condicions:

- Que l'establiment estigui en contacte, mitjançant paraments verticals o horitzontals, amb qualsevol ús residencial.
- Que l'establiment estigui situat en el mateix edifici o parcel·la amb qualsevol ús residencial.
- Que qualsevol punt del perímetre de l'establiment disti menys de 20 metres en projecció horitzontal de qualsevol ús residencial.

Si un establiment no es troba en configuració A, haurà de considerar-se en configuració B.

S'entén per nivell d'immissió el nivell sonor màxim,  $L_{Aeq}$ , que es genera dins de l'activitat, mesurat en un lloc representatiu degudament justificat, segons el procediment que s'estableix en l'annex IV d'aquesta Ordenança. En els locals de concurrència pública el nivell sonor es mesurarà en la part central de la zona de públic on hi hagi el major nivell sonor i amb tots els serveis a ple rendiment.

Amb caràcter general les activitats incloses en qualsevol classe d'activitat que estiguin ubicades en edificis amb ús residencial o contigus a aquests, disposaran de l'aïllament necessari per a garantir que en els habitatges es compleixen els valors límit d'immissió que s'estableixen en el capítol III d'aquesta Ordenança.

#### Article 42. Condicions dels locals

1.- Per a la concessió de llicència d'activitats de nova instal·lació, així com per a les d'ampliació o modificació que ja comptin amb llicència, pertanyents als grups corresponents d'aquesta Ordenança, s'incoarà expedient segons el procediment previst en la Llei 7/2013, de 26 de novembre, de règim jurídic d'instal·lació, accés i exercici d'activitats a les Illes Balears, modificada per la Llei 6/2019, de 8 de febrer, i la resta de normes que siguin aplicables. En el projecte que s'adjunti a la sol·licitud es concretarà el tipus d'activitat a realitzar, amb inclusió de:

a) Mesures d'insonorització, aïllament antivibratori i aïllament acústic necessàries per a complir les prescripcions d'aquesta Ordenança.

b) Les activitats compreses en aquesta Ordenança de nova instal·lació o que, comptant amb llicència estiguin ubicades en edificis en els quals l'activitat estigui compartida amb el residencial unifamiliar no vinculat a l'establiment, residencial plurifamiliar, residencial en règim especial i hospitalari, a més de la resta de prescripcions d'aquesta Ordenança, hauran d'adoptar alguna de les següents mesures, si es comprova que l'activitat produeix molèsties per renou o vibracions:

- Instal·lació de sòl flotant si el sostre de l'establiment s'asseu sobre forjat amb espai lliure en la seva part inferior.
- Si el sòl de l'establiment s'asseu sobre terreny ferm, haurà d'existir desolidarització entre el sòl i els paràmetres verticals,



especialment els pilars.

-Instal·lació de doble paret flotant i desolidaritzada.

-Instal·lació d'un sostre acústic desconnectat mecànicament de la planta immediata superior.

2.- En les zones d'ús predominant residencial, l'Alcaldia podrà imposar condicions de funcionament, limitacions o mesures correctores especials que eliminin possibles repercussions negatives per la tranquil·litat dels veïns.

3.- Les condicions exigides als locals situats en edificis habitats o pròxims a ells, destinats a qualsevol activitat que es pugui considerar com a focus de renou, seran les següents:

a. Els valors d'aïllament es refereixen també als orificis, obertures i qualsevol classe de mecanisme per a la ventilació dels locals, tant a l'hivern com a l'estiu.

b. Les activitats podran exercir-se amb portes i finestres obertes en horari diürn i vespertí, respectant, en tot cas, els nivells establerts en aquesta Ordenança mitjançant el calibratge del limitador de so. En horari nocturn, l'activitat s'exercirà amb les portes, finestres, buits i qualsevol classe d'obertura tancats.

c. Les vies d'accés al local estaran dotades de doble porta formant vestíbul, dotat de mecanismes automàtics de tancament, que han d'estar sempre a funcionament. Aquest vestíbul s'ajustarà a les normes establertes en la normativa reguladora de l'accessibilitat i la supressió de barreres arquitectòniques. Quan sigui necessari, entre les dues portes s'instal·larà un aïllant de fibra tèxtil o mineral que ocupi tot l'ample del vestíbul intermedi, amb una adequada capacitat d'absorció acústica.

d. Les finestres estaran dotades dels mecanismes necessaris per a impedir que puguin ser obertes pels clients.

4.- Tots els aparells o mitjans que siguin susceptibles de transmetre o emetre so o vibracions, hauran d'estar a l'interior del local on es desenvolupi l'activitat. Els altaveus no poden estar orientats cap a les obertures que comuniquin amb l'exterior o dirigits a elements o estructures que no tinguin la suficient capacitat d'aïllament o absorció acústica, d'acord amb la normativa aplicable.

#### **Article 43.** Característiques del limitador registrador sonomètric per a filtrar freqüències

1.- Les activitats del tipus 3, i la resta de les activitats quan correspongui, disposaran d'un sistema limitador dels equips de reproducció o amplificació per a controlar el renou emès.

2.- Aquest dispositiu té com a funció limitar tots els equips de reproducció/amplificació sonora o audiovisual. A més, registrarà en suport físic estable els nivells sonors generats a l'interior de l'establiment.

Per a l'avaluació i control del nivell d'immissió, l'equip utilitzarà les dades d'aïllament real entre l'activitat i l'habitatge més exposada. L'equip ha de permetre la programació de com a mínim l'aïllament acústic entre 63 Hz i 2000 Hz en octaves o terços d'octava entre l'activitat i l'habitatge més exposada.

3.- El limitador registrador complirà els següents requeriments:

a. Permet programar els límits d'emissió a l'interior de l'activitat i la immissió en l'habitatge més exposat o en l'exterior de l'activitat per als diferents períodes horaris, així com permetrà programar horaris d'emissió musical diferents per a cada dia de la setmana (hora d'inici i hora de fi), introduir horaris extraordinaris per festivitats determinades (Cap d'Any, Sant Joan, Sant Jaume...)

b. Disposarà d'un micròfon extern que recollirà el nivell sonor dins del local. Aquest dispositiu estarà degudament calibrat amb l'equip electrònic per a detectar possibles manipulacions, i haurà de poder verificar-se el seu correcte funcionament amb un sistema de calibratge o verificació.

c. L'accés a la programació dels paràmetres estarà restringit als tècnics municipals autoritzats, mitjançant sistemes de protecció mecànics o electrònics (contrasenya).

d. L'equip haurà d'arxivar un historial en el qual aparegui el dia i l'hora en els que es van realitzar les últimes programacions.

e. Emmagatzematge, mitjançant suport físic estable, de les possibles manipulacions sobrevingudes i dels nivells sonors (nivell continu equivalent amb ponderació freqüencial A) amb una periodicitat programable entre 5 i 15 minuts. Aquesta informació s'emmagatzemarà durant, com a mínim, un mes.

f. Disposarà d'un sistema de verificació que permeti detectar possibles manipulacions tant de l'equip musical com de l'equip limitador. Si es fa alguna d'aquestes maniobres, aquestes han de quedar emmagatzemades en la memòria interna de l'equip.

g. Disposarà d'un sistema de precinte tant de les connexions com del micròfon, així com d'un sistema que impedeixi la reproducció musical o audiovisual en cas que l'equip limitador es desconnecti de la xarxa elèctrica o del sensor.

h. Sistema d'accés a l'emmagatzematge de dades registrades en format informàtic per part dels serveis municipals o d'empreses degudament acreditades per l'Ajuntament.

i. Tindrà la capacitat de remetre automàticament a l'Ajuntament les dades emmagatzemats durant cadascuna de les sessions. El sistema de transmissió haurà de ser compatible amb el sistema de recepció i el protocol que estableixi l'Ajuntament.

j. Disposarà d'un sistema automàtic de transmissió telemàtica de les dades emmagatzemades. El tractament de les dades de caràcter personal que es rebin a l'Ajuntament a conseqüència dels requeriments assenyalats en aquest article s'ajustarà als principis i



obligacions establerts en la Llei orgànica 3/2018, de 5 de desembre, de Protecció de Dades Personals i Garantia dels Drets Digitals i al seu Reglament de desenvolupament, aprovat per Reial decret 1720/2007, de 21 de desembre.

#### 4.- Certificació del sistema de limitació

Amb la finalitat de garantir les condicions anteriors, s'exigirà al fabricant o importador dels equips a instal·lar que aquests estiguin degudament homologats d'acord amb la norma que resulti d'aplicació. En conseqüència, hauran de disposar del corresponent certificat en què s'indiqui el tipus de producte, marca comercial, model, fabricant, norma de referència base per la seva homologació i resultat.

Instal·lat el sistema, el tècnic competent, expedirà un certificat en el qual constaran les següents dades:

- Descripció tècnica del sistema de limitació instal·lat. Si és un sistema comercialitzat, descripció del model i del número de sèrie.
- Pla d'ubicació del micròfon registrador del limitador en relació amb els altaveus instal·lats.
- Característiques tècniques, segons el fabricant, de tots els elements que integren la cadena de so.
- Paràmetres de programació del limitador: nivells sonors màxims, horari de funcionament, periodicitat d'emmagatzematge, corba d'aïllament acústic, etc.
- Esquema unifilar de la connexió de tots els elements i la seva identificació, incloent-hi el limitador.
- Declaració expressa de la impossibilitat tècnica de funcionament de l'equip de so sense l'activació del sistema de limitació.
- Mesuraments de so que garanteixin el compliment dels valors límits d'immissió establerts en aquesta Ordenança, mesurament que serà realitzat amb els controls dels equips de so al seu nivell màxim. Qualsevol substitució o modificació de qualsevol element del sistema suposarà la realització d'un nou informe d'instal·lació.

#### 5.- Obligacions de la persona titular del limitador-registrador.

La persona titular del dispositiu està obligat a subscriure un contracte de manteniment del sistema de limitació amb l'empresa o el personal tècnic instal·lador. Aquest contracte garantirà, com a mínim, una revisió anual, del resultat de la qual es lliurarà un certificat de conformitat de la instal·lació. Aquests certificats hauran de ser conservats per un termini mínim de 5 anys.

La persona titular o la persona responsable de l'activitat es responsabilitzen del correcte funcionament de l'equip limitador-registrador, per la qual cosa el contracte de manteniment abans referit ha de permetre, en cas d'avaria, la seva reparació o substitució en un termini no superior a una setmana des de la detecció de l'avaria, havent-se de deixar constància documental de la data i tècnic responsable de la reparació o substitució.

Així mateix, serà responsable de tenir un exemplar del llibre d'incidències del limitador, que estarà a disposició dels tècnics municipals que el sol·licitin, en aquest haurà de quedar clarament reflectida qualsevol anomalia patida per l'equip, així com la seva reparació o substitució pel servei oficial de manteniment, amb indicació de la data i el tècnic responsable. Haurà de disposar-se també de les declaracions responsables presentades per a l'any en curs, així com de la documentació aportada a conseqüència de posteriors requeriments.

Una vegada instal·lat el limitador-registrador o substituït o modificat qualsevol element del sistema, es presentarà declaració responsable adjuntant el certificat a què es refereix l'anterior punt 4, sense perjudici de les facultats de comprovació, control i inspecció municipals.

Així mateix, anualment abans d'1 de gener o abans de l'inici de l'activitat de temporada es presentarà declaració responsable adjuntant còpia del certificat d'idoneïtat anual de l'empresa o tècnic instal·lador. Aquesta intervenció haurà de quedar registrada en el llibre d'incidències.

6.- El volum màxim d'emissió que permetin aquests dispositius ha d'assegurar que, d'acord amb l'aïllament acústic real de què disposi el local en què s'exerceix l'activitat, es compleixin els límits de transmissió sonora a l'exterior i a l'interior de locals acústicament afectats que s'estableixen en el capítol III d'aquesta Ordenança.

#### **Article 44.** Protecció contra el renou d'impacte

En els locals en els quals, per les característiques pròpies de l'activitat, es produeixen de manera sistemàtica renous d'impacte sobre el sòl, s'hauran d'adoptar les mesures correctores adequades d'aïllament acústic contra el renou d'impacte aplicables als recintes protegits, d'acord amb allò que s'estableix per complir les exigències bàsiques de protecció contra el renou (HR) que s'indiquen en l'article 14 del Reial decret 314/2006, de 17 de març, pel qual s'aprova el Codi Tècnic de l'Edificació. Tal com s'indica en aquest Reial decret, per justificar el compliment de l'exigència bàsica es poden adoptar solucions tècniques basades en el document bàsic "DB HR Protecció davant del renou", o bé solucions alternatives equivalents al DB HR.

#### **Article 45.** Mesures de protecció contra les vibracions

Els equips, les màquines, els conductes de fluids o d'electricitat i qualsevol altre element generador de vibracions s'instal·laran i mantindran amb les precaucions necessàries perquè els nivells sonors que transmeten en funcionament siguin els més baixos possibles i no superin els

valors límit d'emissió que s'estableixen en l'article 17 d'aquesta Ordenança, dotant-los fins i tot d'elements elàstics separadors o de bancada antivibradora independent si és necessari.

## CAPÍTOL IX

### Normes específiques per a vehicles de motor i ciclomotors

#### Article 46. Vehicles de motor i ciclomotors

1.- Els propietaris i els usuaris de qualsevol classe de vehicle de motor o ciclomotor hauran de mantenir en bones condicions de funcionament els elements susceptibles de produir molèsties per renous a fi que l'emissió acústica del vehicle no excedeixi els valors límit d'emissió que s'estableix en l'annex V. Especialment, aquests usuaris no poden:

- Usar el dispositiu acústic (clàxon) en tot el terme municipal, excepte en cas de perill immediat d'accident i sempre que l'avís no es pugui fer per cap altre mitjà.
- Forçar les marxades dels vehicles produint renous molestos, com per exemple accelerar innecessàriament o forçar el motor al circular per pendents.
- Utilitzar dispositius que puguin anul·lar o reduir l'acció del silenciador o circular amb vehicles amb el silenciador incomplet, inadequat o deteriorat, produint un renou innecessari.
- Donar voltes innecessàriament a les pomes d'habitatges, accelerar, virar o derrapar, com també produir qualsevol altre renou per l'ús inadequat del vehicle que molesti als veïns, tant si es fa a un espai públic com a privat.
- Fer funcionar els equips de música a un volum superior a 60 dB(A).
- Durant el període nocturn, estacionar vehicles en els quals resten en funcionament equips de refrigeració o similars, com per exemple camions frigorífics, en zones urbanitzades d'ús residencial.

2.- L'Ajuntament pot dur a terme controls dels nivells d'emissió sonora dels vehicles de motor i ciclomotors, complementaris als de les inspeccions tècniques de vehicles, d'acord amb el procediment que s'estableix en l'annex V d'aquesta Ordenança.

En aquests controls es comprovarà, entre altres aspectes, que els tubs d'escapament instal·lats són els homologats i estan en bones condicions d'ús. Si no és així, el titular del vehicle no podrà circular amb ell pel municipi mentre no els hagi substituït per dispositius homologats.

3.- No es poden conduir vehicles de motor de manera que provoquin renous innecessaris o molestos o superin els valors que s'estableixen en l'annex V d'aquesta Ordenança.

#### Article 47. Vehicles destinats als serveis d'urgències

1.- Els conductors dels vehicles destinats als serveis d'urgències són responsables d'utilitzar els dispositius de senyalització acústica d'emergència en els serveis d'urgència extrema i quan la senyalització lluminosa no sigui suficient.

2.- Queden exempts de complir el que s'estableix en l'apartat anterior, els vehicles en servei dels cossos i forces de seguretat i de la policia municipal, del servei d'extinció d'incendis i salvament i altres vehicles destinats a serveis d'urgència autoritzats degudament. No obstant això, aquests vehicles queden subjectes a les prescripcions següents:

- Han de disposar d'un mecanisme de regulació de la intensitat sonora dels dispositius acústics que la redueixi a uns nivells compresos entre 70 i 90 dB(A), segons la velocitat del vehicle, mesura a tres metres de distància.
- Han de limitar l'ús dels dispositius de senyalització acústica d'emergència als casos de necessitat i quan la senyalització lluminosa no sigui suficient.

## CAPÍTOL X

### Altres Activitats

#### Article 48. Generalitats

1.- La producció de renous en la via pública, en les zones de pública concurrència o a l'interior dels edificis, no podrà superar mai algun dels límits que exigeix la convivència ciutadana. S'evitaran especialment, les següents conductes, amb especial atenció quan es produeixin en horari nocturn:

- Cridar, vociferar o elevar el to de veu de manera desproporcionada.
- Explosar petards o elements pirotècnics fora dels llocs i ocasions no autoritzats.

- c. Utilitzar instruments musicals o aparells de reproducció sonora a elevat volum.
- d. Practicar jocs, esports o altres activitats en la via pública o en espais a la intempèrie, produint nivells de renou que pertorbin el descans i la tranquil·litat del veïnat.
- e. Romandre en horari nocturn en concurrència amb altres persones o grups de persones, reunides en la via o espais públics o en espais exteriors de titularitat privada i ús públic, quan no existeixi autorització, produint, a conseqüència de l'actuació col·lectiva, renous que ocasionin molèsties i pertorbin el descans i la tranquil·litat del veïnat.

2.- Com a criteri general, es considerarà transgressió d'aquesta Ordenança el comportament incívic de la ciutadania o del veïnat quan sigui considerada una pertorbació i se superin els límits que exigeix la convivència ciutadana.

#### **Article 49.** Activitat humana

1.- Els actes i activitats multitudinaris de caràcter festiu que tinguin lloc en la via pública i/o zones de pública concurrència, hauran de comptar amb autorització expressa d'Alcaldia, indicant les condicions per a preservar la possible incidència per renous, independentment de les qüestions d'ordre públic.

2.- En l'àmbit d'aplicació d'aquesta Ordenança, queda prohibit qualsevol classe de renou, sigui quin sigui el seu origen, transmès a l'interior dels habitatges, que superi els nivells que exigeix la convivència ciutadana.

### **CAPÍTOL XI**

#### **Procediment d'inspecció i control i règim sancionador**

#### **Article 50.** Denúncies

1.- La denúncia dona lloc a actuacions d'inspecció i control per a comprovar la veracitat dels fets denunciats i, si escau, incoar l'expedient sancionador que correspongui.

2.- La denúncia contindrà, com a mínim, el nom i cognoms del o la denunciant, número del document nacional d'identitat, domicili i telèfon, el relat dels fets que poden constituir la infracció i, quan sigui possible, el lloc, la data, l'hora en què van ocórrer i la identificació dels presumptes responsables.

#### **Article 51.** Inspecció

1.- Exerceixen l'actuació inspectora, els funcionaris designats amb aquest fi que disposin de l'acreditació tècnica que s'indica en l'article 53.4 de la Llei 1/2007, ostentant la condició d'agents de l'autoritat, sense perjudici del que estableix en l'article 59. En conseqüència, d'acord amb la legislació vigent, poden accedir a les instal·lacions o dependències tant de titularitat pública com privada. Per a accedir als domicilis privats, si no consta el consentiment del resident, han de disposar prèviament de l'autorització judicial que correspon.

2.- El responsable i la persona titular de la font emissora queden obligats a permetre l'accés dels agents de l'autoritat a l'activitat perquè duguin a terme la visita d'inspecció, i a posar en funcionament les fonts emissores en la manera que se'ls indiqui, perquè puguin mesurar el renou i fer les comprovacions necessàries.

3.- Els conductors o conductores de vehicles de motor estan obligats a facilitar la comprovació dels nivells d'emissió sonora del vehicle als agents de policia.

#### **Article 52.** Inspectors

Serà personal competent per a acomplir tasques d'inspecció:

- a. El personal funcionari amb acreditació tècnica corresponent del servei municipal competent, quan es requereixi la utilització d'instruments complexos, com ara fonts de renou, sonòmetres analitzadors o analitzadors acústics fonts de renou d'impacte, analitzadors de vibracions, limitadors de so o similars.
- b. A més dels anteriors, els funcionaris i funcionàries municipals que hagin superat cursos específics formatius de, almenys, cinquanta hores lectives, organitzats per l'Ajuntament amb els seus propis mitjans o en col·laboració amb altres entitats (personal funcionari de serveis especialitzats de la Policia Local, agents ambientals o qualsevol altre cos d'inspecció legalment habilitat), quan es requereixi l'ús de sonòmetres.
- c. La Policia Local o altres agents de l'autoritat sense formació específica respecte de les comprovacions que no necessitin la utilització d'instruments als quals es refereixen els paràgrafs anteriors.



**Article 53.** Funció dels inspectors

El personal designat per a dur a terme les inspeccions té, entre altres, les següents funcions:

- a. Accedir, havent-se identificat prèviament i amb les autoritzacions que corresponguin, si és el cas, a les instal·lacions, les màquines, les activitats o els àmbits generadors o receptors de fonts de contaminació acústica.
- b. Requerir la informació i la documentació administrativa que autoritzi les activitats i les instal·lacions objecte de la inspecció.
- c. Prendre les mesures i avaluar i controlar el compliment de les disposicions vigents i les condicions de l'autorització que tinguin les instal·lacions, les màquines, les activitats o els comportaments.
- d. Aixecar acta de les actuacions que s'han duit a terme a l'exercici de les funcions pròpies.
- e. Proposar les mesures de caràcter preventiu o cautelar que prevegi aquesta Ordenança o la legislació sectorial aplicable.

**Article 54.** Acta de la inspecció

1.- De les comprovacions efectuades en el moment de la inspecció s'ha d'aixecar acta, de la qual es lliurarà una còpia a la persona titular o responsable de l'activitat, indústria, vehicle o domicili que s'ha inspeccionat. L'acta pot donar lloc a la incoació de l'expedient sancionador corresponent.

2.- En el cas dels vehicles de motor i ciclomotors, el resultat de la inspecció ha de constar en l'acta.

3.- Aquest document o acta, signat pel personal funcionari i amb les formalitats exigibles, gaudeix de presumpció de certesa i valor probatori pel que fa als fets consignats en el mateix, sense perjudici de les altres proves que les persones interessades puguin aportar en defensa dels seus interessos respectius. De l'acta que s'aixequi es lliurarà una còpia a la persona titular o a la responsable de l'activitat.

**Article 55.** Règim sancionador

S'aplica, per defecte, el règim sancionador que es preveu en el Títol V de la Llei 1/2007, sense perjudici del que s'estableix en el Capítol IV de la Llei 37/2003.

No obstant això, i d'acord amb el que regula els articles 28 i 29 de la Llei 37/2003, constitueixen infracció totes aquelles actuacions que vagin en contra de les determinacions previstes en la present Ordenança, encara no constitueixin infraccions lleus, greus o molt greus d'acord amb l'article 55 de l'esmentada Llei 1/2007. En aquests casos, seran sancionades amb multa de fins a 600,00 €, o bé amb la suspensió de la vigència de les autoritzacions o llicències municipals en les quals s'hagin establert condicions relatives a la contaminació acústica, per un període de temps inferior a un mes.

En relació amb les infraccions comeses a les matèries pròpies de la Llei 7/2013, de 26 de novembre, modificada per la Llei 6/2019, de 8 de febrer, li serà aplicable el règim previst en el Títol IX d'aquesta Llei.

**Article 56.** Infraccions relatives a usuaris de la via pública, activitats domèstiques i relacions veïnals

- 1.- Produir vibracions detectables directament, sense necessitat d'instrument de mesura.
- 2.- Dur a terme actuacions en la via o espais públics utilitzant elements amplificadors de so o de percussió, causant molèsties al veïnat, quan no hagin estat autoritzades.
- 3.- Realitzar comportaments contraris a les activitats veïnals tolerables, que vénen definits en l'article 31, causant molèsties per renous.
- 4.- Realitzar comportaments ciutadans en el medi ambient exterior que pertorben el descans i tranquil·litat del veïnat o vianants, segons el que disposa l'article 48 d'aquesta Ordenança.
- 5.- Realitzar comportaments ciutadans en el medi ambient exterior que pertorben el descans i tranquil·litat del veïnat o vianants.
- 6.- L'incompliment de la persona titular de l'activitat de l'obligació de complir amb els deures que estableix l'article 40 d'aquesta Ordenança.
- 7.- L'incompliment de l'obligació de comunicar a la policia local la instal·lació d'una alarma en els termes previstos en l'article 27.
- 8.- Utilitzar en vies i zones públiques dispositius sonors o megafonia amb finalitat de reclam, avís, distracció o anàlegs, excepte autorització expressa.
- 9.- Fer sonar de manera injustificada qualsevol sistema d'avís, alarma i senyalització d'emergència, o infringint les normes d'utilització establertes a aquesta Ordenança.

- 10.- La instal·lació d'aparells d'aire condicionat, calefacció, refrigeració o qualsevol altra classe, produint molèsties per renou.
- 11.- L'incompliment reiterat d'adoptar mesures correctores o restitutòries en matèria de renous i vibracions. A aquest efecte, s'entendrà per reiteració l'incompliment de l'ordenat en dues o més ocasions.
- 12.- La negativa a facilitar les dades que li siguin requerides i l'obstrucció, activa o passiva, a la labor inspectora de l'administració municipal.
- 13.- No adoptar les mesures correctores requerides en el termini atorgat o adoptar-les de forma insatisfactòria o incompleta.
- 14.- Qualsevol altra conducta no prevista en els apartats anteriors, però que contradigui les disposicions de l'Ordenança.

**Article 57.** Mesures provisionals

1.- Amb l'inici del procediment sancionador, l'òrgan competent per a imposar la sanció pot adoptar alguna o algunes de les següents mesures provisionals:

- a. Suspensió, paralització o prohibició, total o parcial, d'obres o activitats.
- b. Precintat d'aparells o equips generadors de renou o vibracions.
- c. Clausura temporal, parcial o total, de les instal·lacions o de l'establiment.
- d. Mesures de correcció, seguretat o control que impedeixin la continuïtat de la contaminació acústica.
- e. Immobilització temporal del vehicle i retirada d'aquest a les dependències municipals o al lloc que es designi en l'acta d'immobilització.

La suspensió de l'activitat musical implicarà la de l'amenització musical.

2.- S'hauran d'acordar en les següents circumstàncies:

- a. Quan manqui el títol habilitant per a l'exercici d'una activitat permanent de tipus 2 o 3, segons classificació establerta en l'article 41 d'aquesta Ordenança. I qualsevol altra que s'oposi a les determinacions de l'article 40 de l'Ordenança.
- b. En el cas d'una activitat permanent que requereix la instal·lació d'un equip limitador registrador sonomètric, quan no s'hagi presentat la declaració responsable exigida en l'article 43.5 d'aquesta Ordenança, o sense tota la informació i documentació adjunta requerida.
- c. Quan la declaració responsable presentada d'acord amb l'article 43.5 d'aquesta Ordenança, presenti inexactituds o falsedats de caràcter essencial.
- d. Qualsevol manipulació, canvi o alteració dels precintes en els limitadors de so o en els aparells, mecanismes, mitjans o sistemes de taratge dels aparells emissors productors o reproductors de música i en les condicions de funcionament.
- e. Quan l'activitat es realitzi fora dels horaris establerts en la corresponent llicència o autorització, i que no es tracti d'una manipulació dels equips limitadors que controlen aquests paràmetres horaris.
- f. Quan el renou procedent de l'exercici d'una activitat origini, en habitacions de centres hospitalaris o en dormitoris, tant d'habitages com d'establiments turístics-, nivells de recepció interna superiors als valors límit d'immissió establerts a aquesta Ordenança.
- g. Quan en l'espai interior o exterior d'un establiment físic es produeixin càntics, veus o baralles, sense que la persona titular o encarregat adopti les mesures oportunes per a evitar-los.
- h. Quan el renou procedent de la maquinària d'una obra origini, en habitacions de centres hospitalaris o en dormitoris tant d'habitages com d'establiments turístics- nivells de recepció interna superiors als valors límit d'immissió establerts en aquesta Ordenança.
- i. Quan l'obra s'executi fora dels horaris establerts en l'article 23 de la present Ordenança i no es disposi d'una exoneració.
- j. L'incompliment horari d'una obra previst en l'apartat anterior reportat en un nombre igual o superior a quatre en un període de dos mesos a comptar des del primer incompliment, i, en tot cas, de tres en el mateix mes.
- k. Quan els vehicles de motor circulin infringint el que es disposa en l'article 46 d'aquesta Ordenança.
- l. Quan els agents de vigilància de trànsit considerin que l'emissió de renous, vibracions o altres agents productors de la contaminació atmosfèrica emesa pels vehicles, suposin amenaça de pertorbació greu per la tranquil·litat o seguretat pública, i als casos de reincidència.
- m. Haver estat sancionat abans per infraccions greus o molt greus, en virtut d'expedient sancionador.
- n. Quan s'observi la presumpta comissió en el mateix acte de més d'una infracció de caràcter greu o una molt greu, d'acord amb l'article 55 de la Llei 1/2007.

**Article 58.** Aixecament de les mesures provisionals

1.- Les mesures es podran aixecar en qualsevol moment si s'aprecia que han desaparegut les circumstàncies que les van motivar i sense perjudici, en qualsevol cas, del determinat en els següents apartats pels supòsits concretats en l'apartat 2 de l'article 57.



2.- Per al supòsit a), s'ha d'obtenir el títol habilitant per a iniciar i exercir l'activitat i presentar posteriorment, en cas de ser obligatori, la declaració responsable a la qual es fa referència l'article 43.5 d'aquesta Ordenança. El personal funcionari haurà de comprovar que l'activitat s'ajusta al títol adquirit. Transcorregut un mes des de la notificació de l'obtenció del títol habilitant sense que s'hagi produït la referida comprovació, es considerarà aixecat el precinte o la suspensió.

3.- Per al supòsit b), s'ha de presentar la declaració responsable o millorar la ja presentada.

4.- Per al supòsit c), s'ha de presentar nova declaració responsable.

5.- Per al supòsit d), la persona titular ha d'acreditar, mitjançant certificació signada per personal tècnic competent, que s'han adoptat les mesures necessàries perquè l'activitat compleixi els límits establerts en aquesta Ordenança i que s'ajusta aquesta, a la declaració responsable presentada conforme l'article 43.5. El personal funcionari municipal hi haurà, llavors, comprovar que han desaparegut les circumstàncies que van motivar el precinte o la suspensió. Transcorregut un mes des de la notificació de l'adopció de les mesures correctores sense que s'hagi produït la referida comprovació es considerarà aixecat el precinte o la suspensió.

6.- Per als supòsits e) o i), s'entendrà aixecada quan es repregui l'activitat o obra dins dels horaris autoritzats.

7.- Per al supòsit f), fins que la persona titular de la mateixa acreditat, mitjançant certificació signada per personal tècnic competent, haver adoptat les mesures necessàries per a complir els límits establerts en aquesta Ordenança. El personal funcionari municipal hi haurà, llavors, comprovar que han desaparegut les circumstàncies que van motivar el precinte o la suspensió. Transcorregut un mes des de la notificació de l'adopció de les mesures correctores sense que s'hagi produït la referida comprovació es considerarà aixecat el precinte o la suspensió.

8.- Per al supòsit g), s'entendrà aixecada quan es reiniciï l'activitat l'endemà amb la represa d'aquesta.

9.- Per al suposat h), s'haurà de complir el que s'estableix en l'article 25 de l'Ordenança.

10.- Per al supòsit j), qualsevol dels presumptes responsables de l'execució de l'obra haurà de justificar motivadament l'adopció de les mesures que garanteixin l'estricta adequació de l'obra als horaris fixats a l'Ordenança.

11.- Per als supòsits k) il), és a dir, quant a la immobilització de vehicles:

11.1.- Es formularà la corresponent denúncia administrativa i posterior immobilització del vehicle en les dependències municipals o en el lloc que es determini en l'acta que s'estengui a tal efecte, amb la finalitat de realitzar les inspeccions i controls necessaris. Una vegada fets, es decidirà si el vehicle ha de passar una comprovació municipal o si, per la gravetat de les deficiències observades, és convenient que sigui verificat per una estació d'Inspecció Tècnica de Vehicles.

En el moment en què l'infractor o persona titular retiri el vehicle, se li indicarà on ha de fer-se la inspecció.

a) Revisió en les dependències municipals:

Després de la recuperació del vehicle tindrà un termini de 20 dies per a fer la pertinent comprovació en el lloc designat a tal efecte.

Una vegada transcorregut el termini establert en el paràgraf anterior sense que el conductor o conductora o titular administratiu hagi fet el que es disposava, i després de la denúncia administrativa per no comparèixer, quedarà prohibida la circulació del vehicle, d'acord amb el que disposa la legislació de seguretat viària. En aquest cas, es podrà procedir al seu precinte i serà portat als dipòsits municipals quan les circumstàncies facin considerar, racionalment i amb fonament, la possible circulació del vehicle.

b) Revisió en una estació d'Inspecció Tècnica de Vehicles:

Per a recuperar el vehicle s'haurà de presentar l'imprès justificatiu d'haver sol·licitat la inspecció tècnica del vehicle i lliurar en les dependències municipals el permís de circulació del vehicle, que s'enviarà a la Direcció Provincial de Trànsit. Pel que fa als ciclomotors, es lliurarà el certificat de característiques tècniques, que serà enviat directament a la Inspecció Tècnica de Vehicles. Si no ha passat la inspecció una vegada transcorregut un mes des del dia en què l'havia de fer, serà denunciat i s'ordenarà el precinte del vehicle, segons el que s'estableix en l'apartat a).

11.2.- Quan, per raons del servei, no sigui possible la retirada del vehicle, s'immobilitzarà i es procedirà a la denúncia administrativa. L'infractor hi haurà que portar el vehicle al lloc on ell mateix designi i romandrà allà mentre no es justifiqui que han estat esmenats els defectes productors de la pertorbació; aquesta comprovació serà realitzada pels serveis municipals corresponents en el termini de 20 dies des de la data de la infracció i en el lloc designat a tal efecte.

Una vegada transcorregut el termini establert en el paràgraf anterior sense que el conductor o conductora o titular administratiu del vehicle hagi fet el que s'havia disposat, i després de la denúncia per no comparèixer, s'ordenarà el precinte segons el qual s'estableix en l'apartat

2.1.a).

11.3.- Després que hagin passat 20 dies des de la retirada o des del precinte a què es fa referència en els punts anteriors sense que el conductor o conductora o propietari administratiu del vehicle hagi sol·licitat a l'autoritat competent la seva posada a circulació, s'entendrà que s'ha produït la situació d'abandonament a què es refereixen els articles 615 i 616 del Codi Civil.

11.4.-Independentment de la sanció que correspongui, el propietari administratiu del vehicle haurà de satisfer, prèviament a la posada en circulació, l'import de totes les despeses ocasionats amb motiu de la infracció i altres exaccions que es derivin.

12.- Per al supòsit m) caldrà estar-se a la infracció comesa i tenint sempre en compte l'indicat en els apartats anteriors.

13.- Per al supòsit n) caldrà estar-se a la infracció comesa i tenint sempre en compte l'indicat en els apartats anteriors.

14.- En el cas que es donin dos o més supòsits simultàniament, per a poder aixecar-se la mesura s'hauran de complir els apartats corresponents a cadascun d'ells.

#### **Article 59 . Competència per a l'adopció de les mesures**

L'Alcaldia adoptarà les mesures previstes en l'article 57 a l'obertura del corresponent expedient sancionador.

No obstant això, en el cas de les mesures relatives als supòsits contemplats en els punts a), b), e), f), g), h), i), k), l) i n) de l'apartat 2 de l'article 57, les mesures seran adoptades pels agents de la Policia Local o el personal funcionari al qual fa referència l'article 52. En el supòsit d) els agents o el personal funcionari tenen la possibilitat d'adoptar o no la mesura en funció dels criteris establerts en l'apartat 3 de l'article 56 de la Llei 1/2007, de 16 de març. En els casos en els quals les mesures siguin adoptades pels agents indicats, l'Alcaldia les ha de confirmar, modificar o aixecar en l'acord d'iniciació del procediment sancionador, que haurà d'efectuar-se dins dels quinze (15) dies següents a la seva adopció. En tot cas, quedaran sense efecte si no es confirmen o modifiquen en el termini esmentat.

En el cas dels vehicles s'estarà també al que es disposa en la normativa específica de seguretat viària.

#### **Disposició addicional.** Modificació dels procediments de mesura i avaluació

En previsió dels avançaments tecnològics o l'aprovació de noves normes, els procediments de mesura i avaluació que s'estableixen en aquesta Ordenança poden ser modificats a partir de proposta aprovada en el Ple municipal.

#### **Disposició transitòria primera.** Activitats, obres i edificacions en funcionament o per a les quals ja s'ha sol·licitat la llicència

Les activitats, obres i edificacions en funcionament o per a les que ja s'ha sol·licitat la llicència, disposen d'un termini de dotze mesos per a adaptar-se a aquesta Ordenança, termini que es pot prorrogar mitjançant resolució d'Alcaldia, amb l'aprovació prèvia d'un pla de mesures per minimitzar l'impacte acústic.

#### **Disposició transitòria segona**

Les característiques tècniques, condicions i requeriments dels equips limitadors- registradors a què fa referència l'article 43 d'aquesta Ordenança seran exigibles a aquells nous equips que s'instal·lin o substituïxin a partir de l'entrada en vigor d'aquesta modificació. No obstant això, si es formula denúncia per infracció de les condicions establertes a la llicència per part d'un titular, aquest estarà obligat a substituir el limitador en el termini màxim d'un mes a comptar de la data d'imposició de la sanció.

Igualment, els equips limitadors actualment instal·lats i autoritzats hauran d'adaptar les seves característiques a les exigències d'aquesta Ordenança en el termini màxim de tres anys a partir de la vigència d'aquesta modificació. En cas de no sol·licitar-se autorització per al canvi de limitador en el termini assenyalat, es considerarà que la llicència atorgada en el seu moment per l'amenització musical queda sense efecte.

#### **Disposició transitòria tercera**

L'enviament de manera automàtica i telemàtica a l'Ajuntament de les dades emmagatzemades pels limitadors-registradors en cadascuna de les sessions a què fa referència l'article 45 s'iniciarà en el moment en què l'Alcaldia adopti resolució en aquest sentit, i tindrà lloc quan el nombre de limitadors instal·lats o substituïts faci aconsellable la implantació d'aquesta mesura de control.

En relació amb el que disposa el paràgraf anterior, en ocasió de la instal·lació de nous limitadors-registradors o la substitució dels actuals, el titular de la llicència haurà de formular compromís exprés de disposar d'un sistema telemàtic de comunicació amb el servidor de l'Ajuntament de la seva immediata connexió amb el mateix en el termini que se li indiqui.

#### Disposició transitòria quarta

Mentre l'Ajuntament no hagi delimitat les àrees acústiques, les condicions de l'autorització a la qual fa referència l'article 48.1.a de la Llei 1/2007, de 16 de març, contra la contaminació acústica de les Illes Balears es fixaran segons la sensibilitat acústica de l'àrea en la qual té lloc l'activitat, d'acord amb els criteris de l'article 5 del Reial decret 1367/2007.

Quan en l'àrea coexisteixin diversos usos, en absència dels criteris d'assignació d'ús predominant corresponent a l'aplicació dels criteris que s'indiquen en l'annex V del Reial decret 1367/2007, s'aplicarà el principi de protecció dels receptors més sensibles (1.2 d de l'annex V del Reial decret 1367/2007).

#### Disposició derogatòria

Queden derogades totes les ordenances, normes o disposicions municipals del mateix rang que aquesta Ordenança, o d'un rang inferior, que siguin incompatibles amb allò que estableix aquesta norma, s'oposin o la contradiguin i, en concret, queden derogades l'anterior Ordenança municipal de Reguladora del renou i les Vibracions i l'Ordenança de Suspensió d'Obres, aprovades anteriorment per aquest Ajuntament.

#### Disposició final. Entrada en vigor

De conformitat amb el que disposa l'article 103 de la Llei municipal i de règim local de les Illes Balears, aquesta Ordenança entrarà en vigor, una vegada aprovada definitivament per la corporació, a partir de la data en què es publiqui el seu text íntegre en el Butlletí Oficial de les Illes Balears i faig transcorregut el termini previst en l'article 113 de la mateixa llei.

### ANNEX I

#### Classificació i zonificació municipal de les àrees acústiques

La classificació i la zonificació municipal de les àrees acústiques es faran seguint els criteris per determinar la inclusió d'un sector del territori en un dels tipus d'àrees acústiques que s'estableixen en l'annex V del Reial decret 1367/2007, que són les següents:

Zonificació	Classificació <sup>1</sup>	Ús predominant
Zona I (de silenci)	E	Sanitari, docent, cultural
Zona II (lleugerament sorollosa)	A	Residencial
Zona III (tolerablement sorollosa)	D	Terciari diferent de C
Zona IV (sorollosa)	C	Terciari amb predomini de sòl de tipus recreatiu i d'espectacles
Zona V (accentuadament sorollosa)	B	Industrial
Zona VI (especialment sorollosa)	F	Sistemes generals d'infraestructures del transport i d'altres equipaments públics que els reclamin
Zona VII	G	Espais naturals d'especial protecció contra la contaminació acústica

<sup>1</sup> Segons la Llei 1/2007

A.- Sectors del territori amb predomini de sòl d'ús residencial: àrees lleument sorolloses i zones de considerable sensibilitat acústica, que requereixen una protecció alta contra el renou.

B.- Sectors del territori amb predomini de sòl d'ús industrial: zones de baixa sensibilitat acústica, que requereixen menys protecció contra el renou. S'hi inclouen les zones amb predomini dels usos de sòl següents:

B.1.- Industrial.

B.2.- Serveis públics.

C.- Sectors del territori amb predomini de sòl d'ús recreatiu i d'espectacles: àrees tolerablement sorolloses o zones de sensibilitat acústica moderada, que requereixen una protecció mitjana contra el renou. S'hi inclouen les zones amb predomini dels usos del sòl següents:

C.1.- Esportiu.





- C.2.- Recreatiu.
- C.3.- D'espectacles.

S'hi inclouen els espais destinats a recintes firals amb atraccions temporals o permanents, parcs temàtics o d'atraccions, llocs de reunió exterior, sales de concert en auditoris oberts, espectacles i exhibicions de qualsevol classe, especialment d'activitats esportives de competició amb assistència de públic, etc.

D.- Sectors del territori amb predomini de sòl d'ús terciari diferent del que preveu la lletra anterior. S'hi inclouen els espais amb predomini dels usos del sòl següents:

- D.1.- D'allotjament (hotels i d'altres figures d'allotjament turístic).
- D.2.- D'oficines i serveis.
- D.3.- Comercial.

S'hi inclouen els espais destinats preferentment a activitats comercials i d'oficines, tant públiques com privades, els espais destinats a l'hoteleria, l'allotjament, la restauració i altres, els parcs tecnològics, excloent les activitats massivament productives i incloent les àrees d'estacionament d'automòbils que els són pròpies, etc.

E.- Sectors del territori amb predomini de sòl d'ús sanitari, docent i cultural: àrees de silenci o zones d'alta sensibilitat acústica, que requereixen una protecció especial contra el renou. S'hi inclouen les zones amb predomini dels usos del sòl següents:

- E.1.- Sanitari o assistencial.
- E.2.- Docent o educatiu.
- E.3.- Cultural.

F.- Sectors del territori afectats a sistemes generals d'infraestructures de transport u altres equipaments públics que els reclamin: àrees especialment sorolloses i zones de sensibilitat acústica nul·la on s'ubiquen els sectors del territori afectats per servituds sonores a favor d'infraestructures de transport (per carretera, ferroviàries, portuàries i aèries) i àrees d'espectacles a l'aire lliure.

G.- Espais naturals que requereixen una protecció especial contra la contaminació acústica: àrees de silenci o zones d'alta sensibilitat acústica on s'ubiquen els sectors del territori d'espais protegits, que requereixen una defensa especial contra el renou. S'inclouen les categories que defineix la Llei 5/2005, de 26 de maig, per a la conservació dels espais de rellevància ambiental, com també els llocs de la xarxa ecològica europea Natura 2000.

## ANNEX II Objectius de qualitat acústica

Aquest annex s'aplica al conjunt d'emissors que incideixen en les zones de sensibilitat acústica delimitades segons la capacitat acústica del territori que s'estableixen als mapes de renous.

El mapa de renous municipal classifica acústicament les zones del territori i els valors límit d'immissió d'acord amb les zones de sensibilitat acústica.

*Taula A. Objectius de qualitat acústica per a renous aplicables a àrees urbanitzades existents*

Tipus d'àrea acústica			Índex de renous dB(A)		
			L <sub>d</sub>	L <sub>e</sub>	L <sub>n</sub>
I	E	Sanitari, docent, cultural	60	60	50
II	A	Residencial	65	65	55
III	D	Terciari diferent de C	70	70	65
IV	C	Terciari amb predomini de sòl de tipus recreatiu i d'espectacles	73	73	63
V	B	Industrial	75	75	65
VI	F	Sistemes generals d'infraestructures del transport i d'altres equipaments públics que els reclamin <sup>1</sup>	(2)	(2)	(2)
VII	G	Espais naturals d'especial protecció contra la contaminació acústica	(3)	(3)	(3)



<sup>1</sup> En aquests sectors del territori s'adoptaran les mesures adequades de prevenció de la contaminació acústica, en particular mitjançant l'aplicació de les tecnologies de menor incidència acústica entre les millors tècniques disponibles, d'acord amb l'apartat a de l'article 18.2 de la Llei 37/2003.

<sup>2</sup> En el límit perimetral d'aquests sectors del territori no se superaran els objectius de qualitat acústica per renou aplicables a la resta d'àrees acústiques contigües.

<sup>3</sup> Els índexs de renou corresponents als espais naturals de protecció especial regularan, si és el cas, en la normativa aplicable específica.

Els objectius de qualitat acústica aplicables a les àrees acústiques es refereixen a una altura de quatre metres.

*Taula A0. Objectius de qualitat acústica per a renous aplicables a nous desenvolupaments urbanístics*

Índex de renous dB (A)

Tipus d'àrea acústica			L <sub>d</sub>	L <sub>e</sub>	L <sub>n</sub>
I	E	Sanitari, docent, cultural	55	55	45
II	A	Residencial	60	60	50
III	D	Terciari diferent de C	65	65	60
IV	C	Terciari amb predomini de sòl de tipus recreatiu i d'espectacles	68	68	58
V	B	Industrial	70	70	60
VI	F	Sistemes generals d'infraestructures del transport i d'altres equipaments públics que els reclamen			
VII	G	Espais naturals d'especial protecció contra la contaminació acústica	(3)	(3)	(3)

<sup>3</sup> Els índexs de renou corresponents als espais naturals d'especial protecció es regularan, si és el cas, en la normativa aplicable específica.

Els objectius de qualitat acústica aplicables a les àrees acústiques es refereixen a una altura de quatre metres.

Els objectius de qualitat acústica que s'estableixen en les taules A i A0 es consideren aconseguits quan, dels valors mesurats d'acord amb els procediments que s'estableixen en l'annex IV, la mitjana anual no supera els valors que es fixen en aquestes taules, i el 97% de tots els valors diaris durant el període d'un any no els supera en 3 dB.

El període d'avaluació és d'un any. A efectes de calcular mitjanes a llarg termini, un any correspon a l'any considerat per a l'emissió de so i a un any mitjà quant a les circumstàncies meteorològiques.

Per a determinar el nivell d'avaluació, es tindrà en compte el so incident, és a dir, no es tindrà en compte el so reflectit en el parament vertical mateix. El valor del nivell d'avaluació L<sub>Ar</sub> s'arrodonirà incrementant-lo en 0,5 dB(A), i es prendrà la part sencera com valor resultant.

*Taula B. Objectius de qualitat acústica aplicables per a renous en l'espai interior habitable d'edificis destinats a habitatges i a usos residencials, hospitalaris, educatius o culturals*

Ús de l'edifici	Tipus de recinte	Índex de renou dB (A)		
		L <sub>d</sub>	L <sub>e</sub>	L <sub>n</sub>
Residencial	Zones d'estar	45	45	35

Hospitalari	Dormitoris	40	40	30
	Zones d'estar	45	45	35
	Dormitoris	40	40	30
Educatiu o cultural	Aules	40	40	40
	Sales de lectura	35	35	35

Els objectius de qualitat acústica aplicables en l'espai interior es refereixen a una altura d'1,2 a 1,5 metres.

Els objectius de qualitat acústica que s'estableixen en la taula B es consideren aconseguits quan, dels valors obtinguts d'acord amb els



procediments que s'estableixen en l'annex IV, la mitjana anual no supera els valors que es fixen en aquesta taula, i el 97% de tots els valors diaris durant el període d'un any no els supera a 3 dB.

El període d'avaluació és d'un any. A efectes de calcular mitjanes a llarg termini, un any correspon a l'any considerat per a l'emissió de so i a un any mitjà quant a les circumstàncies meteorològiques.

Per a determinar el nivell d'avaluació, es tindrà en compte el so incident, és a dir, no es tindrà en compte el so reflectit en el parament vertical mateix. El valor del nivell d'avaluació  $L_{Ar}$  s'arrodonirà incrementant-lo en 0,5 dB(A), i es prendrà la part sencera com valor resultant.

*Taula C. Objectius de qualitat acústica per a vibracions aplicables en l'espai interior habitable d'edificis destinats a habitatges i usos residencials, hospitalaris, educatius o culturals*

Tipus d'àrea acústica	Índex de vibració <i>L<sub>w</sub></i>
Habitatge o ús residencial	75
Hospitalari	72
Educatiu o cultural	72

### ANNEX III Valors límit d'immissió de renou

*Taula A1. Valors límit d'immissió de renou aplicables a noves infraestructures del tipus viari, ferroviari i aeroportuari*

Tipus d'àrea acústica			Índex de renous dB (A)		
			<i>L<sub>d</sub></i>	<i>L<sub>e</sub></i>	<i>L<sub>n</sub></i>
I	E	Sanitari, docent, cultural	55	55	45
II	A	Residencial	60	60	50
III	D	Terciari diferent de C	65	65	55
I V	C	Terciari amb predomini de sòl de tipus recreatiu i d'espectacles	68	68	58
V	B	Industrial	70	70	60

*Taula A2. Valors límit màxims d'immissió de renou aplicables a infraestructures del tipus viari, ferroviari i aeroportuari*

Tipus d'àrea acústica			Índex de renou màxim <i>L<sub>Amax</sub></i> dB(A)
			I
II	A	Residencial	85
III	D	Terciari diferent de C	88
IV	C	Terciari amb predomini de sòl de tipus recreatiu i d'espectacles	90
V	B	Industrial	90

*Taula B1. Valors límit d'immissió de renou transmès al medi ambient exterior*

Tipus d'àrea acústica			Índex de renous dB (A)		
			<i>L<sub>k, d</sub></i>	<i>L<sub>k, e</sub></i>	<i>L<sub>k, n</sub></i>
I	E	Sanitari, docent, cultural	50	50	40
II	A	Residencial	55	55	45
III	D	Terciari diferent de C	60	60	50
I V	C	Terciari amb predomini de sòl de tipus recreatiu i d'espectacles	63	63	53
V	B	Industrial	65	65	55



Taula B2. Valors límit de renou transmès a l'espai interior

Ús de l'edifici	Tipus de recinte	Índex de renou d B (A)		
		Lk,d	Lk,e	Lk, n
Residencial	Estades	40	40	30
	Dormitoris	35	35	25
Hospitalari	Estades	40	40	30
	Dormitoris	35	35	25
Educatiu	Aules	35	35	35
	Despatxos. Sales de lectura i estudi	30	30	30
Establiments d'allotjament turístic	Estades d'ús col·lectiu	45	45	45
	Dormitoris	35	35	30
Cultural	Cinemes, teatres, sales de concerts, conferències i exposicions	30	30	30
	Despatxos professionals	35	35	35
Administratiu o d'oficines	Oficines	40	40	40
	Restaurants, bars, cafeteries	50	50	50
D'oferta complementària		50	50	50
Comercial		50	50	50
Industrial		55	55	55

Qualsevol instal·lació, establiment, activitat o comportament respectarà els valors límit d'immissió de renou transmès a l'espai interior receptor segons el tipus d'àrea acústica receptora, que s'indiquen en el quadre B2 de l'annex III d'aquesta Ordenança. Aquesta taula és vàlida tant per a fonts ubicades a espais interiors confrontants com per a fonts ubicades en el medi ambient exterior.

Taula C. Valors límit per a vibracions aplicables a l'espai interior habitable d'edificis destinats a habitatges o usos residencials, hospitalaris, educatius i culturals

Ús de l'edifici	Índex de vibració Law dB(A)
Residencial	75
Hospitalari	72
Educatiu o cultural	72
Establiments d'allotjament turístic	78
Oficines	84
Comerços i magatzems	90
Indústria	97

Es considera que es respecten els valors límit d'immissió de vibracions estableixen en aquest annex quan els nivells d'avaluació de les vibracions estacionàries no superen els valors límit que s'estableixen i les vibracions transitòries només les superen, si és el cas, en 5 dB(A) com a màxim, fora del període nocturn, que comprèn de les 24 a les 8 hores, i de manera que la suma dels esdeveniments que superen els valors límit, comptabilitzats com una unitat si l'excés no els supera en 3 dB(A) i com tres unitats si els supera, sigui inferior a 9.

#### ANNEX IV

#### Determinació i avaluació dels nivells d'immissió del renou i les vibracions

##### 1.- Àmbit d'aplicació

Aquest annex s'aplica a la determinació dels nivells d'immissió corresponents als annexos II e III.

##### 2.- Procediment per determinar els nivells d'immissió de renou

S'aplicarà el procediment que s'estableix en l'apartat A de l'annex IV del Reial decret 1367/2007.

### 3.- Procediment per a determinar els nivells d'immissió de vibracions

S'aplicarà el procediment que s'estableix en l'apartat B de l'annex IV del Reial decret 1367/2007.

## ANNEX V

### Valors límit d'emissió de renou dels vehicles de motor i dels ciclomotors

#### 1.- Àmbit d'aplicació

Aquest annex és aplicable a l'emissió sonora dels vehicles de motor i dels ciclomotors en circulació mesura amb el vehicle aturat.

#### 2.- Valors límit d'emissió

El valor límit d'emissió sonora d'un vehicle de motor en circulació s'obté sumant 4 dB(A) al nivell d'emissió sonora que figura en la fitxa d'homologació del vehicle, que correspon l'assaig amb el vehicle aturat.

Si la fitxa de característiques d'un vehicle, per l'antiguitat o per altres raons, no indica el nivell d'emissió sonora per a l'assaig amb el vehicle aturat, l'Administració competent en l'homologació i la inspecció tècnica de vehicles l'haurà de facilitar d'acord amb les bases de dades pròpies o la determinarà, una vegada comprovat que el vehicle està en perfecte estat de manteniment, d'acord amb el mètode de mesurament que s'estableix en el procediment d'homologació aplicable al vehicle, segons la reglamentació vigent. En el cas de no poder determinar el nivell de renou admissible per vehicle, aquest no pot superar els 90 dB(A).

#### 3.- Compliment

Es considera que es respecten els valors límit d'emissió quan el valor determinat no supera els valors que s'estableixen a aquest annex.

#### 4.- Determinació del nivell d'emissió

El nivell d'emissió es determina mesurant el renou del vehicle aturat segons els mètodes que s'estableixen, per als vehicles de quatre rodes o més, a la Directiva 96/20/CE de la Comissió, de 27 de març de 1996, per la qual s'adapta al progrés tècnic la Directiva 70/157/CEE del Consell, relativa a l'aproximació de les legislacions dels estats membres sobre el nivell sonor admissible i el dispositiu d'escapament dels vehicles de motor, i per als vehicles de dues o tres rodes, ciclomotors i quadricicles lleugers i pesats, en la Directiva 97/24/CEE del Consell, de 17 de juny de 1997, relativa a determinats elements o característiques dels vehicles de motor de dues o tres rodes, o les que les substitueixin.

#### 1.- Condicions de mesurament

Abans de començar els mesuraments, es comprovarà que el motor del vehicle està a la temperatura normal de funcionament i que el comandament de la caixa de canvis està en punt mort. Si el vehicle disposa de ventiladors amb comandament automàtic, no es pot intervenir sobre aquests dispositius mentre es mesura el nivell sonor.

S'accelerarà el motor progressivament fins a arribar al règim de referència, en revolucions per minut, que figura en la fitxa d'homologació del vehicle o en la targeta d'inspecció tècnica de vehicles, i seguidament, de sobte, es deixarà l'accelerador en l'estat de ralenti.

El nivell sonor es mesurarà durant un període de funcionament en el qual el motor es mantingui breument en un règim de gir estabilitzat i durant tot el període de desacceleració.

Condicions mínimes de l'àrea on es mesura el nivell de renou

L'àrea on es mesura el nivell del renou no estarà subjecta a pertorbacions acústiques importants. Són especialment adequades les superfícies planes recobertes de formigó, asfalt o qualsevol altre revestiment dur, que tinguin un grau de reflexió alt.

La zona tindrà la forma d'un rectangle al voltant del vehicle, sense cap objecte important a l'interior, els costats del qual estaran a tres metres com a mínim dels extrems d'aquest.

El nivell de renou residual serà, com a mínim, 10 dB(A) inferior al nivell sonor del vehicle que s'avalua.

Posició dels instruments de mesuraments

La posició de l'instrument de mesurament se situarà d'acord amb les figures que es mostren i respectant els condicionants que s'indiquen a



continuació:

Distància al dispositiu d'escapament:	0,5 m
Alçada mínima:	> 0,2 m
Orientació de la membrana del micròfon:	45° en relació amb el pla vertical en què s'inscriu l'adreça de sortida dels gasos d'escapament

Figura 1. Posició de l'instrument de mesura a ciclomotors, motocicletes i quadricicles



Figura 2. Posició de l'instrument de mesura en vehicles automòbils



https://www.caib.es/eboibfront/pdf/ca/2024/26/1155886

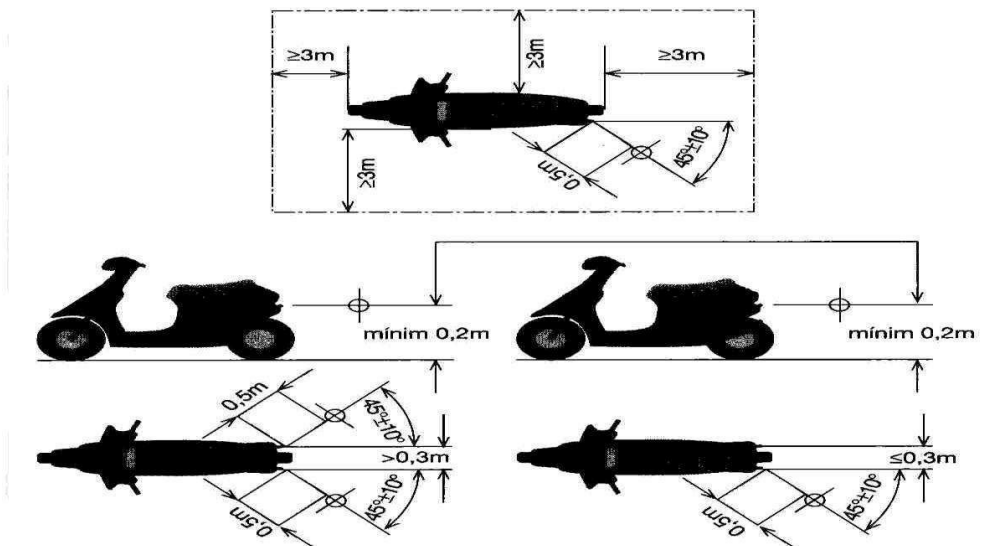
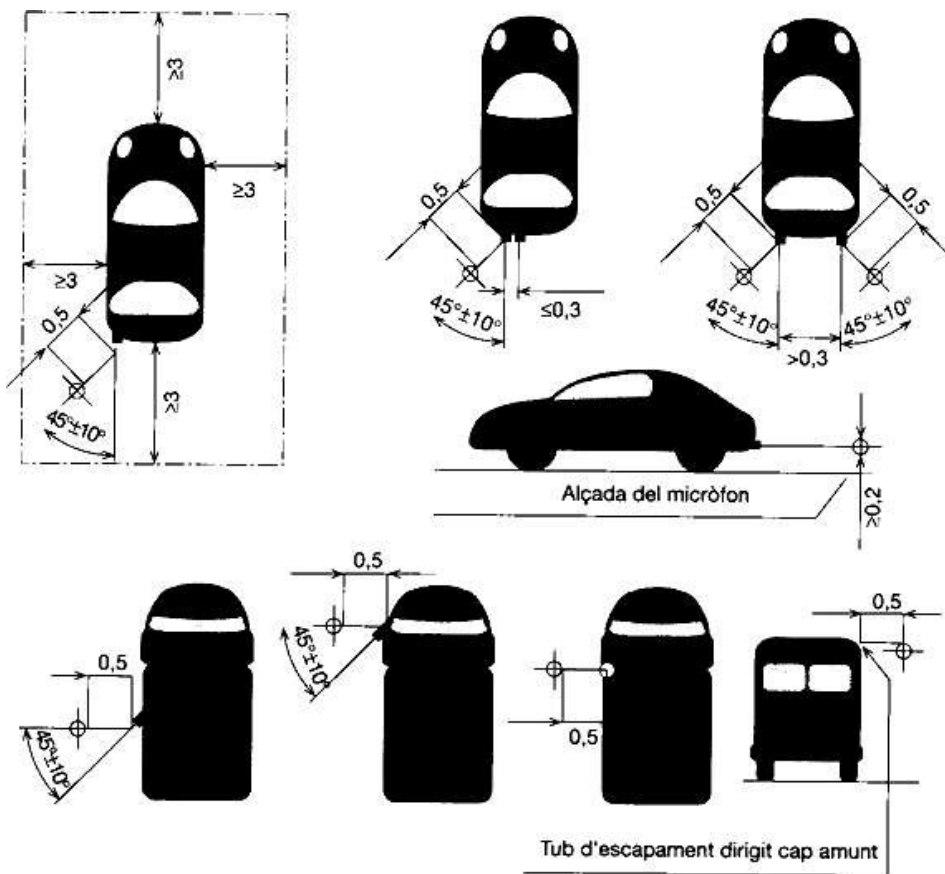

El valor del nivell  $L_{AFmax}$  s'arrodonirà amb l'increment de 0,5 dB(A), i es prendrà la part sencera com valor resultant.

Es prendran tres mesures com mínim. La mesura es considera vàlida quan la diferència entre els valors extrems de tres mesures preses una darrere de l'altra sigui menor o igual a 3 dB(A).

Per a ciclomotors de dues rodes, el nivell d'emissió és la mitjana aritmètica dels tres valors que compleixin aquesta condició.

Per als altres vehicles, el nivell d'emissió sonora és el valor més alt de les tres mesures.

**ANNEX VI**

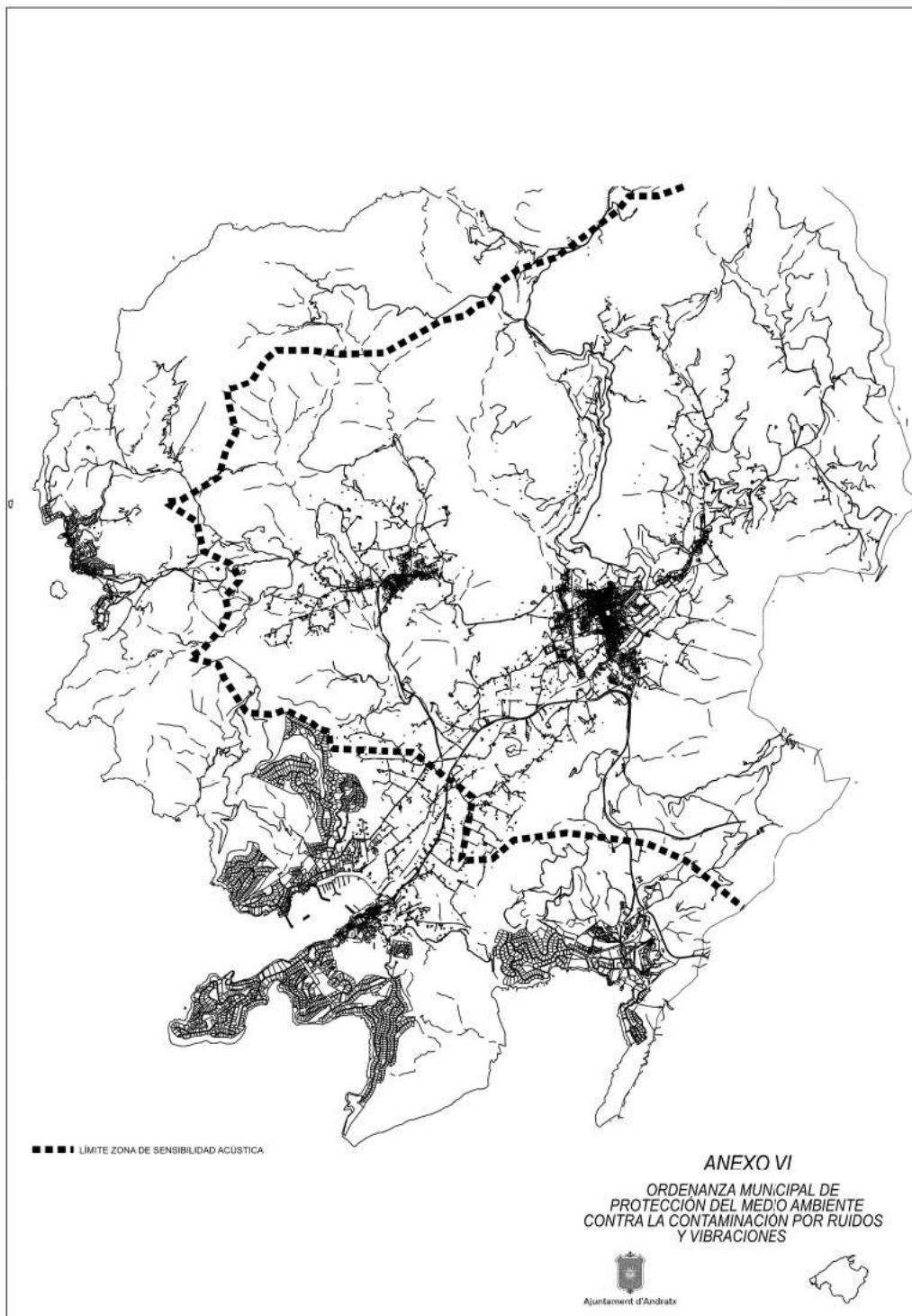



**SEGON.- CONCEDIR** un tràmit d'informació pública i audiència, per un termini de trenta i cinc dies, a efectes de què les persones interessades, així com les associacions veïnals i de defensa de les persones consumidores i usuàries, puguin examinar l'expedient i formular reclamacions, objeccions o observacions. Així mateix, s'adverteix que de no formular-se cap reclamació o suggeriment, l'acord inicialment adoptat s'entendrà aprovat definitivament. Tot això a virtut de l'article 102 de la Llei 20/2006, de 15 de desembre, municipal i de règim local de les Illes Balears.

**TERCER.- CONCEDIR** un tràmit d'audiència prèvia a les associacions veïnals i de defensa de les persones consumidores i usuàries establertes en el seu àmbit territorial que estiguin inscrites en el registre municipal d'associacions veïnals i els fins de les quals guardin relació directa amb l'objecte de la disposició.

**QUART.-SOL·LICITAR** informe a l'Institut Balear de la Dona, sobre l'impacte de gènere del present acord de modificació de l'Ordenança Municipal Protecció del Medi Ambient Contra la Contaminació per renous i Vibracions, de l'Ajuntament d'Andratx, mitjançant el qual s'haurà d'indicar l'impacte potencial d'aquesta modificació en relació amb la situació de dones i homes com col·lectiu, i les possibles repercussions en matèria d'igualtat.

**CINQUÈ.- ORDENAR** la publicació del present acord en el Butlletí Oficial de les Illes Balears (BOIB), en el tauler d'anuncis, i en el portal web de l'Ajuntament d'Andratx [ <http://andratx.sedelectronica.es> ].

El que es fa públic, per a general coneixement i efectes oportuns.

*(Signat electrònicament: 16 de febrer de 2024)*

**L'alcalde-sa-president**

Estefania Gonzalvo Guirado

